



Årsberetning 2020
Norsk Jernbaneklubb

Årsberetning for 2020 – Norsk Jernbaneklubb

Innhold:

1. Vedtekter for Norsk Jernbaneklubb

2. Hovedstyrets beretning for 2020

- *Hovedstyrets sammensetning*
- *Hovedstyrets virksomhet*
- *Covid-19*
- *Hovedstyret vil uttale*

3. Aktivitetsavdelinger under Hovedstyret

- *Medieavdelingen*
 - *Web, Forskningsavdelingen, På Sporet, Forlaget*
- *Sekretariatet*
 - *Salgsavdelingen, Medlemsservice, NJK Reiser, Arkivet*
- *Verkstedavdeling Ski*

4. Aktivitetsavdelinger med eget årsmøte

- *Verkstedgruppe Trøndelag*
- *Lokstall Mysen*

5. Driftsavdelinger

- *Driftsavdeling Rogaland*
- *Gamle Vossebanen*
- *Krøderbanen*
- *Norsk Museumstog*

6. Lokalavdelinger

- *Bergen*
- *Innlandet*
- *Oslo og omegn*
- *Rogaland*
- *Trøndelag*
- *Østfold*
- *Telemark / Numedal*
- *Raumabanen*
- *Vestfold*

7. Regnskap

NJK har som formål å være et arbeidsfellesskap og møtested for alle landets jernbaneinteresserte, utbre interesse for nåtidig og historisk jernbane og jernbanedrift, arbeide for at jernbanehistoriske fortidsminner blir tatt vare på og om mulig holdt i drift, samarbeide med andre som har beslektede interesser.

Forsidebilde: Kristian Nøkleby sliper på Skd 206.35 på Kløtgefoss 29.8.2020
Foto: Henrik B. Backer

Layout forside: Nils Håkon Sandersen

VEDTEKTER FOR NORSK JERNBANEKLUBB

Vedtatt på ordinær Generalforsamling 20. april 2002.

Endret i Representantskapsmøtene:

13. september 2003, 23. oktober 2004, 22. oktober 2005, 2. mai 2008, 20. mars 2010, 26. mars 2011,
27. oktober 2012, 26. oktober 2013, 27. april 2019 og 24. april 2021.

§ 1 FORMÅL

Norsk Jernbaneklubb (NJK) skal

- a) være et arbeidsfellesskap og møtested for alle landets jernbaneinteresserte,
- b) utbre interesse for nåtidig og historisk jernbane og jernbanedrift,
- c) arbeide for at jernbanehistoriske kulturminner blir tatt vare på og om mulig holdt i drift,
- d) arbeide etter Riga-charter i sin museale virksomhet; hensikten med å bevare og restaurere historisk jernbaneutstyr med tilhørende arbeidsprosesser, er å sikre disse for fremtiden,
- e) samarbeide med andre som har beslektede interesser.

§ 2 ORGANISASJON

NJK har følgende organer:

- a) Representantskapet (§ 5)
- b) Hovedstyret (§ 6)
- c) Årsmøtet for medlemsorganisasjonen (§ 4)
- d) lokalavdelinger (§ 7)
- e) aktivitetsavdelinger (§ 8)
- f) driftsavdelinger (§ 9)
- g) tvisteutvalg (§ 10)

§ 3 MEDLEMSKAP

- a) Medlemskap er gyldig når medlemskontingenten er registrert som innbetalt. Kontingenten betales uavkortet innen 31. januar det kalenderåret den gjelder for. Nye medlemmer innmeldt etter 1. oktober betaler halv årskontingent.
- b) Medlemskap kan tegnes av personer, organisasjoner og bedrifter.
- c) Medlemmer plasseres i den lokalavdelingen som ligger en nærmest geografisk. Medlemmer kan velge å tilhøre en annen lokalavdeling og melder dette til hovedstyret.
- d) Medlemmer som står til rest med kontingent, slettes av medlemsregisteret etter forutgående skriftlig varsel. Hovedstyret kan i enkelttilfeller utsette at noen slettes av medlemsregisteret.
- e) Utmeldelse skal skje skriftlig. Innbetalt kontingent og gaver som er gitt foreningen, kan ikke kreves tilbake.

§ 4 ÅRSMØTET I MEDLEMSORGANISASJONEN

- a) Årsmøtet avholdes innen 15. juni hvert år og bør kombineres med et jernbanefaglig arrangement.
- b) Årsmøtets åtte valgte representanter i § 4 d) III, arrangerer årsmøtet i samarbeid med hovedstyret og sender innkalling til alle medlemmer minst en kalendermåned før møtet finner sted. Valgkomiteens innstillinger og saker til rådslagning skal følge innkallingen.
- c) Årsmøtet er åpent for alle medlemmer i NJK som gis en stemme hver. Man kan kun stemme ved personlig frammøte. Årsmøtet bestemmer om andre skal ha talerett på møtet. Personvalg skal foregå skriftlig dersom minst ett medlem ber om det. Alle valg avgjøres ved alminnelig flertall. Ved stemmelikhet foretas loddtrekning.

- d) Årsmøtets oppgaver:
- I. Årsmøte skal få seg forelagt samtlige avdelingers årsberetninger og årsregnskap med revisors beretning og fastsettelse av kontingent.
 - II. Årsmøtet velger møteleder, to referenter og to til å skrive under protokollen. Disse må ikke være medlem av representantskapet.
 - III. Årsmøtet velger åtte representanter samt første og andre vararepresentanter til representantskapet.
 - IV. Årsmøtet velger hvert andre år en leder for tvisteutvalget, se § 10. Lederen kan ikke inneha andre tillitsverv i NJK.
 - V. Årsmøtet velger to revisorer som reviderer samtlige regnskaper i NJK.
 - VI. Årsmøtet velger en valgkomité på tre personer som innstiller kandidater til de valg årsmøtet og representantskapet skal foreta.
 - VII. Årsmøtet er et rådgivende organ i NJK. Saker som skal behandles av årsmøtet fremmes skriftlig til hovedstyret og må være poststempelt minst fire uker før årsmøtet. Alle medlemmer og organer i NJK kan fremme slike saker. Årsmøtets uttalelser oversendes representantskapet.

§ 5 REPRESENTANTSKAPET

- a) Representantskapet har følgende sammensetning: Åtte valgt av årsmøtet (se § 4d III), en fra hver av lokalavdelingene, en fra hver av aktivitetsavdelingene og to fra hver av driftsavdelingene. Hver representant har en stemme. I tillegg kan hovedstyret og vararepresentantene fra lokalavdelingene, aktivitetsavdelingene og driftsavdelingene delta med talerett.
- b) Representantskapet konstituerer seg selv på første møte etter årsmøtet. Representantskapet er beslutningsdyktig når minst halvparten av representantene er til stede.
- c) Representantskapet møtes minst to ganger årlig. Representantskapet skal også sammenkalles når representantskapets ordfører eller hovedstyret bestemmer det, eller når 1/3 av representantene krever det. Innkalling skjer med minst 14 dagers varsel.
- d) Representantskapets oppgaver:
 - I. Representantskapet tar avgjørelse i alle saker i NJK som ikke ut fra vedtekter eller instruks er delegert andre organer.
 - II. Representantskapet skal på vårens møte behandle hovedstyrets årsberetning og årsregnskap med revisors beretning og årsberetninger og årsregnskap med revisors beretning for samtlige avdelinger. På høstens møte velges hovedstyrets medlemmer i samsvar med § 6a.
 - III. Representantskapet kan opprette og avvikle lokalavdelinger og fatter beslutning om hvilke geografiske områder de ulike avdelinger til enhver tid skal dekke slik at alle medlemmer tilhører en avdeling.
 - IV. Representantskapet kan opprette og avvikle aktivitetsavdelinger og fastsetter retningslinjer for disse. Etter innstilling fra hovedstyret, utpeker representantskapet ledere av aktivitetsavdelinger som ikke har eget årsmøte
 - V. Representantskapet kan opprette andre former for organer for ivaretagelse av NJKs formål. Representantskapet utpeker NJKs representanter i slike organer.
 - VI. Representantskapet kan tildele hederstegn til personer som har utført en fortjenstfull innsats for NJK.
 - VII. Endringer i vedtektene gjøres av Representantskapet med minst 2/3 flertall. Forslag om slik endring kan fremmes av et hvert medlem, stiles til representantskapets ordfører og må være representantene i hende minst en kalendermåned før vedtektforslaget skal behandles.

§ 6 HOVEDSTYRET

- a) Hovedstyret består av leder, nestleder, kasserer og tre til fem styremedlemmer. Det velges også to varamedlemmer. Man velges for en periode på to år. Ved gjenvalg kan valgperioden begrenses til ett år.
- b) Hovedstyret er foreningens daglige ledelse, forestår forvaltningen av klubbens økonomi og koordinerer virksomheten i NJKs øvrige organer. Hovedstyrets leder representerer NJK utad.
- c) Foreningen forpliktes av lederen av Hovedstyret og ett styremedlem. Ved lederens fravær overtar nestlederen lederens funksjoner og fullmakter.
- d) Ingen av medlemmene av hovedstyret kan være representanter i representantskapet.
- e) Hovedstyrets oppgaver:
 - I. Hovedstyret tar avgjørelse i alle saker i NJK som ikke ut fra vedtekter eller instruks er delegert andre organer.
 - II. Hovedstyret skal representere NJK som landsomfattende organisasjon overfor nasjonale organer, og proaktivt fremme NJKs interesser på nasjonalt plan.
 - III. Hovedstyret skal ha en rullerende virksomhetsplan og arbeide etter en langsiktig strategiplan.
 - IV. Hovedstyret skal være organisatorisk samarbeidspartner for NJKs ulike grupper og virksomheter.
 - V. Hovedstyret skal påse at NJKs virksomheter, regnskap og formuesforvaltning er gjenstand for betryggende ledelse, kontroll og revisjon.
 - VI. Hovedstyret rapporterer til Representantskapet på alle Hovedstyret oppgaver.

§ 7 LOKALAVDELINGER

- a) En lokalavdeling er en geografisk begrenset del av foreningen og utgjøres av alle medlemmer bosatt innen avdelingens område. Lokalavdelingens formål er å utøve foreningens funksjoner og medlemsaktiviteter innen området.
- b) Lokalavdelingene avholder hvert år innen utgangen av februar sine årsmøter. Innkalling skjer med minst 14 dagers varsel. Innkallingen skal inneholde saksliste for årsmøtet, årsberetning, årsregnskap og eventuelt innmeldte saker fra medlemmene. Forslag til saker fra medlemmene må være meldt styret minst 4 uker før årsmøtet. Valgkomiteens innstilling skal, om mulig, følge innkallingen. For stemmerett på årsmøtet kreves gyldig medlemskap i NJK per 31. desember året før, samt tilhørighet til avdelingen. Årsmøtet velger avdelingsstyret, valgkomite, en representant og inntil to vararepresentanter til representantskapet
- c) Lokalavdelingen styrer sin egen økonomi innenfor generelle retningslinjer fastlagt av representantskapet.
- d) Lokalavdelingens styre skal ha minst 2 styremøter i valgperioden.

§ 8 AKTIVITETSAVDELINGER

- a) En aktivitetsavdeling består av medlemmer som utfører aktiviteter som bidrar til å virkeliggjøre NJKs formål (§1).
- b) Leder av aktivitetsavdelinger utnevnes av representantskapet etter innstilling fra hovedstyret. Lederen er også avdelingens representant i representantskapet. Lederen utnevner selv inntil to varamedlemmer til representantskapet.
- c) Aktivitetsavdelingene kan organisere seg med eget årsmøte etter godkjenning av representantskapet. Årsmøte skal finne sted innen utgangen av februar hvor årsberetning og årsregnskap med revisors beretning skal behandles. For stemmerett på årsmøtet kreves gyldig medlemskap i NJK per 31. desember året før, samt tilhørighet til avdelingen. Årsmøtet velger avdelingsstyret, en representant og inntil to vararepresentanter til representantskapet.
- d) Aktivitetsavdelingen styrer sin egen økonomi innenfor generelle retningslinjer fastlagt av representantskapet.

§ 9 DRIFTSAVDELINGER

- a) En driftsavdeling er en aktivitetsavdeling med hovedformål å arbeide med drift av infrastruktur og rullende materiell.
- b) Driftsavdeling skal ha et eget årsmøte.
- c) Årsmøte skal finne sted innen utgangen av februar hvor årsberetning og årsregnskap med revisors beretning skal behandles. For stemmerett på årsmøtet kreves gyldig medlemskap i NJK per 31. desember året før, samt tilhørighet til avdelingen. Årsmøtet velger styret, to representanter og inntil to vararepresentanter til representantskapet.
- d) Driftsavdelingen styrer sin egen økonomi innenfor generelle retningslinjer fastlagt av representantskapet.

§ 10 TVISTEUTVALGET

Uenighet i foreningen kan bringes inn for et tvisteutvalg om partene ønsker det. Tvisteutvalget består foruten lederen oppnevnt etter § 4d, av ett medlem utpekt av hver av de uenige parter.

§ 11 OPPLØSNING

- a) Forslag om oppløsning av foreningen må være fremsatt skriftlig og kunngjort sammen med innkallelsen til årsmøtet. Slikt forslag skal behandles både på årsmøtet og i representantskapet og må oppnå minst 3/4 flertall i begge instanser.
- b) Fordeling av foreningens aktiva foretas etter hovedstyrets bestemmelse og i forståelse med aktuelle museale institusjoner, fortrinnsvis med sikte på videre ivaretagelse. Ikke-museale gaver fra medlemmer inngår i foreningens aktiva.

Norsk Jernbaneklubb Hovedstyret

Til Representantskapet 24. april 2021

HOVEDSTYRETS ÅRSBERETNING FOR 2020

Hovedstyret, som består av åtte medlemmer og to varamedlemmer, ble valgt for to år av representantskapet i henholdsvis oktober 2019 og oktober 2020.

Nils-Kristian Møller	Leder	2019 – 2020 (fram til 24. oktober)
Per Frode Hove	Leder	2020 – 2021 (fra 24. oktober)
Anders Baalsrud	Nestleder	2019 – 2021
Stein Erik Paulsen	Sekretær	2019 – 2021
Per Frode Hove	Kasserer	2018 – 2020
Jon Eigil Kvernød	Styremedlem	2020 – 2022
Magne Hatle Lundgaard	Styremedlem	2019 – 2021
Åge Lybekbråten	Styremedlem	2019 – 2021
Jimmy Schmincke	Styremedlem	2019 – 2021
Kai Hartmann	Vara styremedlem	2019 – 2021
Jim Hagen Warp	Vara styremedlem	2020 – 2022

Hovedstyrets sammensetning

Klubben fikk ny leder i 2020 da Per Frode Hove ble valgt på høstens RS etter Nils-Kristian Møller som gikk av etter eget ønske.

Per Frode Hove fortsatte samtidig som kasserer sammen med Rolf B. Knudsen ut året.

Rolf B. Knudsen overtar som kasserer fra 2021 og fortsetter samtidig som fondsforvalter for NJK underlagt HS.

Hovedstyrets virksomhet

Hovedstyret har avholdt seks styremøter i løpet av året, hvorav fire fysiske og to digitalt. I tillegg har det vært løpende kontakt mellom styremedlemmene på e-post, telefon og kommunikasjonsverktøyet Slack. På grunn av smittesituasjonen i samfunnet har ikke medlemmer av hovedstyret hatt mye fysisk oppmøte på Bryn, det har i stedet vært avholdt digitale arbeidsmøter minst en gang ukentlig gjennom året. Styresaker diskuteres fortløpende på Slack, samt i forkant av styremøtene.

Av de viktigste sakene Hovedstyret har behandlet kan nevnes:

For medlemmene:

1. Årsmøte 2020 ble gjennomført digitalt grunnet smittesituasjonen.
2. Representantskapets møte ble gjennomført digitalt grunnet smittesituasjonen.
3. Fortsatt på besøksrunder til avdelingene.
4. Videreutviklet medlemsfordeler på nett: Flere gamle På Sporet og andre utgivelser.
5. Fortsatt deltakelse i Fedecrail.
6. Anskaffet det digitale verktøyet Zoom som avdelinger kan bruke på medlemsmøter.

For tillitsvalgte har det på grunn av smittesituasjonen ikke vært mulig å arrangere noe utover Representantskapets møte, som ble avholdt digitalt.

Kulturminnearbeid:

1. Bevaringsplan for materiell i samarbeid med Norsk jernbanemuseum.
2. Møter i Stiftelsen Norsk jernbanearv og Historiske Togreiser AS.
3. Prosjekt Notodden, drift og fremtiden.
4. Medlem av Kulturvernforbundet og bruker av kontor og møtelokaler i Kulturvernets hus.

Kontaktarbeid:

1. Diverse kontaktmøter innad i klubben.
2. Stiftelsen Krøderbanen, styremedlemskap.
3. Norges kulturvernforbund, representasjon på møter.
4. Fedecrail, representasjon på årlig møte.
5. Deltagelse i Direktørnettverket for museumsbaner.
6. Kontaktmøter med Norsk Jernbanemuseum, BaneNOR, BaneNOR Eiendom og NSB/Vy AS.
7. Aktiv deltagelse på konferanser i regi av Jernbaneforum, Statens Jernbanetilsyn, Norges kulturvernforbund og Frivillighet Norge.



Norsk Museumstog (NMT) og Historiske Togreiser AS i samarbeide med Restaurant Sult har på grunn av smittesituasjonen i samfunnet dessverre ikke fått gjennomført noen kjøring i 2020. Det henvises for øvrig til egen årsberetning fra Norsk Museumstog.

Covid-19

2020 ble et helt annerledes år på grunn av covid-19 pandemien. Hovedstyrets arbeid ble etterhvert flyttet over til digitale flater.

Vårens og høstens møte i Representantskapet ble slått sammen til ett møte i oktober 2020, som ble Representantskapets første digitale møte.

Hovedstyret og Representantskapets ordfører og varaordfører var samlet under strenge smitteverntiltak, mens alle representantene deltok digitalt via møteverktøyet Zoom.



*HS og RS' ordførerskap samlet i Oslo mens representantene deltok via Zoom.
Foto: Zoom*

Også våre avdelinger har vært sterkt preget av pandemien.

For en frivillig forening er det trist at man ikke kan samles fysisk. Etterhvert kom digitale løsninger i bruk også i avdelingene, og pioneren var lokalavdeling Vestfold som arrangerte NJKs første digitale medlemsmøte.

Hovedstyret vil uttale

Gamle Vossebanen, Norsk Museumstog og Krøderbanen er driftsavdelinger innen NJK-systemet. De er organisert med egen ledelse og står selv for aktivitetene på respektive banestrekninger eller det nasjonale nettet. Alle våre aktiviteter er basert på frivillig innsats. Dette er en krevende situasjon for alle aktive og tillitsvalgte.

Hovedstyret legger stor vekt på deltakelse i og kontakt med foreninger, forbund, økonomiske støtteordninger og myndigheter, og på den måten bygge nødvendige og nyttige allianser for virksomheten vår. Vi opplever at NJKs arbeid for jernbanens plass i kulturminnearbeidet skaper interesse og blir lagt merke til. Et langsiktig mål er å få våre "bevegelige kulturminner" inn i Riksantikvarens portefølje og åpne for mulighet for varig vern også av lok, motorvogner og vogner som varige kulturminner.

Av NJKs årlige kontingentinntekter går ca 26 prosent til utgivelsene av På Sporet. Ca 15 prosent går til lokalavdelingene og ca 10 prosent går til Stiftelsen Norsk Jernbanearv som forvalter det meste av materiellet som klubben har vært med på å bevare. Det resterende går til klubbens sentrale administrasjon og dekker bl.a. husleie, forsikringer, lisenser, datautstyr, møter og reiseutgifter. Klubbens øvrige avdelinger, lokalavdelinger og driftsavdelinger er økonomisk selvstendige med rapportering til representantskapet.

Hovedstyret startet i 2017 et prosjekt med å scanne alle gamle referat og styresaker fra før år 2000 som ikke foreligger elektronisk. Arbeidet har fortsatt også utover i 2020.

Hovedstyret, eller representanter fra Hovedstyret, besøkte i 2020 lokalavdelingene i Trøndelag, Vestfold og Bergen. Det er svært verdifullt både for avdelingene og Hovedstyret å komme sammen og utveksle informasjon og synspunkter. Besøksvirksomheten vil fortsette i 2021 dersom smittesituasjonen tillater det.

Den oppgaven Hovedstyret har til å være koordinator for alle avdelinger i klubben krever administrative systemer, noe som må videreutvikles og tilpasses for vårt bruk. Hovedstyret har oppgaven med å sikre rammebetingelsene for klubben generelt overfor offentlige myndigheter. Hovedstyret er foreningens daglige ledelse. Hovedstyrets leder representerer NJK utad. I alle sammenhenger har Hovedstyret ansvar for at driften foregår på best mulig måte. Hovedstyret har ansvaret for gjennomføring av Årsmøtet og er saksforbereder for Representantskapets møter.

Hovedstyret vil takke alle aktive, tillitsvalgte og alle medlemmene for arbeidet til beste for NJK. Hovedstyret vil takke BaneNOR, NSB/Vy, Jernbanetilsynet, Jernbanedirektoratet, jernbanemuseet og øvrige kontakter for deres interesse og støtte til klubben.

Oslo, februar 2021

Norsk Jernbaneklubb
Hovedstyret

Per Frode Hove

Per Frode Hove
leder

Per Frode Hove

Per Frode Hove
kasserer

Anders Baalsrud

Anders Baalsrud
nestleder

Stein Erik Paulsen

Stein Erik Paulsen
sekretær

Magne H. Lundgaard

Magne H. Lundgaard
styremedlem

Åge Lybekbråten

Åge Lybekbråten
styremedlem

Jimmy Schmincke

Jimmy Schmincke
styremedlem

Jon Eigil Kvernød

Jon Eigil Kvernød
styremedlem

Kai Hartmann

Kai Hartmann
vara styremedlem

Jim Hagen Warp

Jim Hagen Warp
vara styremedlem

Årsberetning NJK Media 2020

NJK Media er en paraplyorganisasjon for avdelingene som har med nett og trykte medier å gjøre. De enkelte avdelingene har sine egne ledere, men det utpekes én representant fra NJK Media til representantskapet. Leder av NJK Media i 2020 har vært Åge Lybekbråten.

Webredaksjonen (ansvarlig for innholdet på web)

Webredaksjonen (innholdsredaksjonen) besto i 2020 av Frode Reiersøl, Åge Lybekbråten og Hans Morten Tammes.

NJK har nå i over fire år hatt nettsider som tilpasser seg den enheten de til enhver tid betraktes med. Sidene kan dermed brukes også på mobiltelefon, nettbrett og hva man ellers måtte ha for hånden. Både hovedmenyen i topp og venstremenyen samt undermenyer er dynamiske og tilpasser seg skjermen. På små bærbare enheter får man den typiske «hamburgermenyen» som må trykkes på for å vise menypunktene.

Unntatt fra dette er forumet og database-sidene som kjører eldre teknologi.

På bildene under ser vi NJKs hjemmeside på pc og mobil/nettbrett.

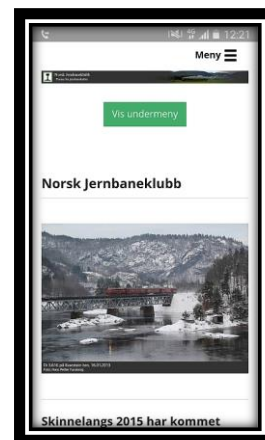
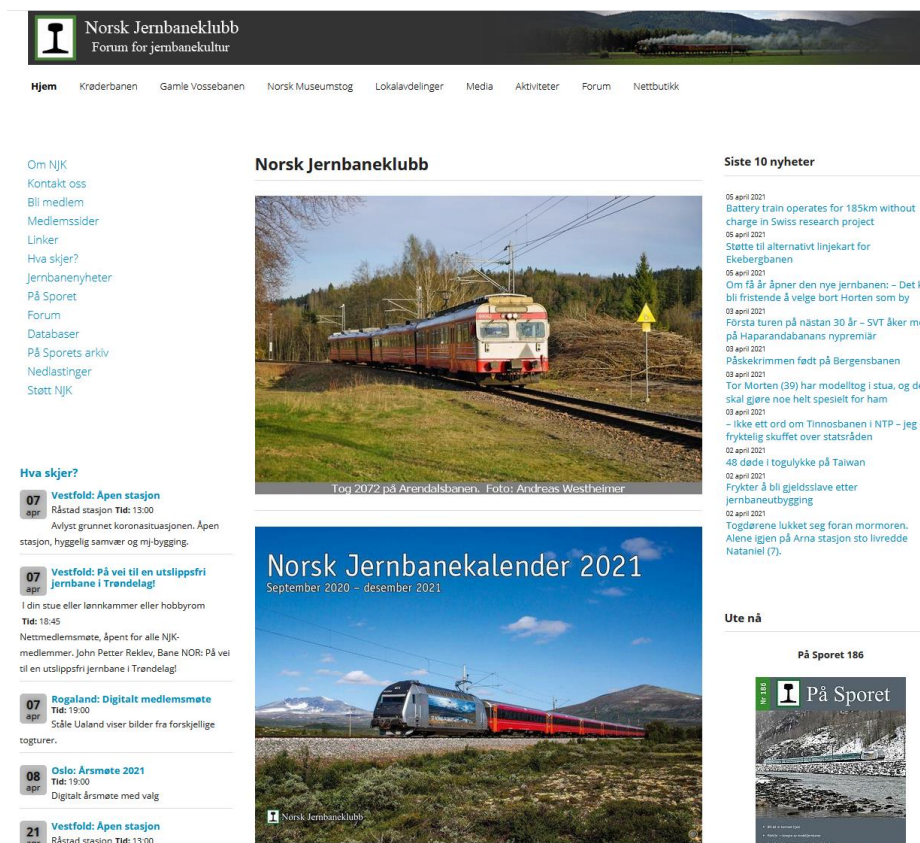

På Sporets arkiv

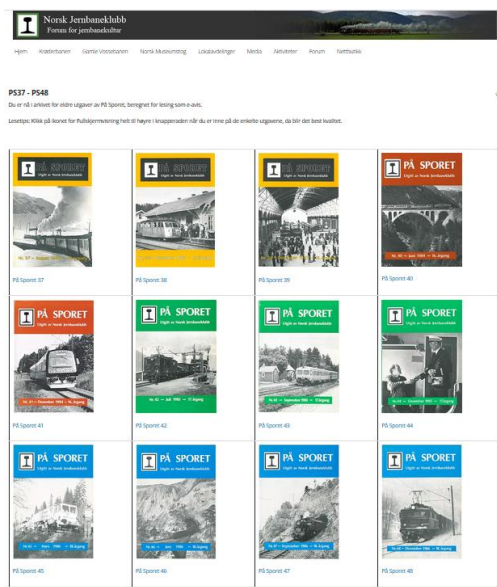

Publiseringen av gamle utgaver av På Sporet fortsatte gjennom hele 2020, og har nå kommet til utgave nr 108. Disse sidene er blant våre mest populære. På Sporets arkiv er en helt unik kilde til kunnskap og jernbanehistorie. Hver eneste utgave inneholder artikler om både historisk og nåtidig jernbanedrift, og det som var nåtidig den gang har også blitt historie i dag.

Alle utgaver er nå publisert med HTML5, og er søkbare individuelt med eget søkefelt.

Arkivet leses best på PC, men fungerer også med nyere nettbrett. Dessverre foreløpig ikke på mobiltelefon.

Hva skjer

Hendelseskalendarer *Hva Skjer* er vårt ansikt utad når det gjelder arrangementer i regi av klubben landet rundt. Her angis møter, dugnader, medlemsturer osv., så vel som åpne arrangementer for publikum. Alle avdelinger i NJK har i tillegg sine egne sider på njk.no. Mange oppdaterer dette selv, andre sender oss e-post, slik at vi kan legge inn for dem. Et fåtall avdelinger sender sjelden eller aldri oppdateringer til *Hva skjer* eller websidene, dette er noe vi håper kan forbedres utover i 2021. Tips til *Hva skjer* og øvrige sider kan sendes til webredaksjonen@nj.no.

Krøderbanen og Gamle Vossebanen sine egne sider ble vedlikeholdt og oppdatert gjennom hele 2020. Disse sidene er blant våre mest populære, spesielt i kjøresesongen, så det er særdeles viktig at de holdes ajour til enhver tid. Gamle Vossebanen oppdaterer stort sett sidene sine selv, mens Krøderbanens sider lages i samarbeid mellom webredaksjonen og PR-ansvarlig Anders Linnerud fra Krøderbanen.

Nyhetstørke

Jernbanenyhetene har vi klart å holde ajour også i hele 2020, til tross for at det snart ikke er åpne nyhetskilder igjen på nettet. I vår innkomne nyhetsstrøm med jernbanenyheter, som vi plukker fra og publiserer, er også nettaviser bak betalingsmur med. Nå ser snart alle nyhetene vi får inn i denne strømmen ut som nedenfor, og det er synd da dette ofte er svært interessante saker.

Derfor blir det stadig færre publiserte nyhetssaker på NJKs hjemmeside. Noe av dette kompenseres ved en økning av relevante nyheter fra utenlandske medier.

Kjære leser!
For å fortsette må du ha et abonnement og være innlogget. [Logg Inn](#)

Les alt digitalt innhold *KAMPANJE!*

Abonnementet gir deg tilgang til plussartikler, papiravisen i digitalt format.

Blå abonnent! **5,-**
For 5 uker

Logg inn **aID**

Abonnerer du allerede på papiravisen? Da er digital tilgang inkludert i ditt abonnement. [Aktiver tilgangen her](#)

Bor du sammen med noen som abonnerer? Da kan du få digital tilgang uten ekstra kostnad! [Start her](#)

Dette synet møter våre nyhetsredaktører daglig. Der mistet vi enda en god sak.

Trafikkstatistikk

Trafikken på hjemmesidene har holdt seg stabil på rundt en million treff gjennom 2020.

Her er de ti mest populære sidene i 2020 (bortsett fra forsiden):

1. Jernbanenyheter
2. Forum og Databaser (samleside på www.njk.no med undermenyer)
3. Krøderbanen forsiden
4. Gamle Vossebanen forsiden
5. Trafikkmeldinger fra Vy
6. Medlemssider
7. Hva Skjer?
8. Rullende materiell startside
9. Nettlenker
10. På Sporet

De største endringene fra 2019 i denne oversikten er at treff i nettbutikken ikke lenger er med. Dette skyldes at den er flyttet ut fra NJKs sider og dermed ikke telles. Se også eget avsnitt om nettbutikken.

Trafikkmeldingene fra Vy stanset dessverre på slutten av 2020 da Vy sluttet å sende de ut.

Nyhetsbrevet



Nyhetsbrev nr 5/2019

22. april 2019

Norsk Jernbaneklubb

Hei Åge Lybekbråten, her kommer et nytt nyhetsbrev fra Norsk Jernbaneklubb.

Dette er NJKs nyhetsbrev som kommer ut månedlig, eller når det er noe nytt å fortelle. Dersom du ikke ønsker å motta flere nyhetsbrev fra NJK kan du enkelt melde deg av ved å benytte linken helt nederst.

Nå starter billettsalget til jubileumsturen til Bergen 7. -9. juni



Bli med på en fantastisk tre-dagers tur på fagre Bergensbanen, med damplokomotiv og spisevogn! Dette er første gang på 10 år det kjøres damp på strekningen Honefoss-Ål. Resten av turen bruker vi elektrisk veteranlokomotiv, El 11 eller El 13. Du kan velge å reise Oslo-Bergen tur/retur, eller bare Oslo-Bergen. Vi har også et spennende dagsprogram i Bergen, bl.a. med omvisning på Bybanen og tur på Gamle Vossebanen.

Billettsalget starter tirsdag 23. april kl 10!
Vi forventer stor etterspørsel etter billettene, så vær tidlig ute.
Les mer om turen og billettbestilling her:
[Medlemstur til Bergen](#)

Nyhetsbrevet på e-post som ble lansert til alle medlemmer i 2017 har kommet ut fast gjennom hele 2020. Brevet inneholder siste nytt fra NJK, informasjon om kommende arrangementer og nyheter fra salgsavdelingen.

Det er webredaksjonen som står for den tekniske løsningen, mens hovedstyret og webredaksjonen samarbeider om innholdet.

Nyhetsbrevet har blitt en suksess langt utover det noen hadde trodd på forhånd. Spesielt overraskende, og gledelig, er det at vi stadig får eksterne abonnenter som ikke er medlem i NJK.

Noen medlemmer får ikke nyhetsbrev fordi vi mangler e-postadressen, eller fordi adressen er utgått. Det er bare å sende oss den på webredaksjonen@nj.no, så kommer nyhetsbrevet i innboksen.

Nettbutikken

Nettbutikken har ligget på NJKs server siden 2011, da den ble flyttet fra en ekstern leverandør. Men tiden krever nye løsninger som bl.a. elektronisk betaling, med tilhørende krav om personvern og sikkerhet. I valget mellom å legge om til en ny løsning på egen server eller å benytte en ekstern tjeneste, falt valget på sistnevnte. Dette passet også inn med at Salgsavdelingen fikk ny leder 1. januar. Etter en del forberedelser ble den nye nettbutikken åpnet 11. mars. Tilbakemeldinger fra kunder og medlemmer er meget positive. Nå kan vi bl.a. tilby betaling med Vipps, og andre nye funksjoner etterhvert. Butikken har egen nettadresse njksalg.no, men nås selvfølgelig også via hovednettsiden nj.no.

Sosiale medier

Sosiale medier er en viktig kanal for rekruttering og markedsføring, spesielt for å kunne nå ut til ikke-medlemmer. Noen av oppslagene på Facebook gir f.eks. en målbar økning i antall innmeldinger over en periode.

Klubbens sentrale Facebook-sider **Norsk Jernbaneklubb**, får stadig flere lesere, men veksten har avtatt. På slutten av året hadde den 2320 følgere, en økning med 5 prosent på ett år.

Facebook-gruppa **Jernbanebilder** ble opprettet i 2017. Her kan man vise fram sine egne jernbanebilder og diskutere. Man må be om å bli medlem av gruppa, men det er ikke noe krav til NJK-medlemskap. Ved årsskiftet var det 2293 medlemmer, som er en økning på 35% på ett år.

I september 2018 opprettet vi en Instagramkonto for NJK. Her er det meningen at vi skal vise fram gode bilder henter fra forumet og andre kilder. Ved årsskiftet var det 650 følgere her, en økning på 29%.

Det må også nevnes at flere av drifts- og lokalavdelingene har egne sider på Facebook, og noen har også Youtube eller Instagram-grupper.

Personopplysningsloven

NJK følger personvernforordningen, GDPR, på alle områder og vår personvernerklæring oppsummerer det viktigste. Den kan leses ved å gå til njk.no, og i venstremenyen velge «Om NJK» og deretter «NJKs personvernerklæring».

Direktelink: <https://njk.no/om-njk/njks-personvernerklaering>

NJK Web (teknisk avdeling)

Teknisk avdeling har vært betjent av Mikael Dalsgard og Atle Samuelson Liljegren, med Svein Sando som formell leder for gruppen.

Moderatoransvaret for forumet har vært skjøttet på en utmerket måte av Sven Marius Gjeruldsen og Vestein Øvrom. Det har vært svært få saker der moderatorene har vært nødt til å gripe inn i debatten.

Arbeidet i webavdelingens tekniske del har vært å vedlikeholde serveren og programmene som ligger til grunn for de tjenestene vi leverer.

Høsten 2020 startet et større arbeid med en ny versjon av klubbens materielldatabase. Dette arbeidet fortsetter inn i 2021.

Basisprogramvare som operativsystem og PHP ble oppgradert til nyere versjoner i 2020.

For brukerstatistikker se Forskningsavdelingen på neste side.

Forskningsavdelingen

Forskningsavdelingens arbeid består for tiden i hovedsak av å tilrettelegge for forumet og databasene på nettstedet til NJK, og bistand til bokutgivelser og artikler.

Nett-tjenester

Statistikk over *døgn*treff på forumet og fire databaser for de siste årene er slik:

	Forum	MDB	STDB	Fotosamlingen
2004	16044		969	
2005	14245	1728	987	
2006	18190	4403	929	
2007	21993	2847	1050	142
2008	20480	859	526	186
2009	22147	829	530	225
2010	17782	766	481	320
2011	15720	692	350	464
2012	15681	601	378	386
2013	13574	513	314	312
2014	11747	460	277	196
2015	10507	1853	663	270
2016	10195	5236	1414	183
2017	10211	3012	1342	435
2018	9963	539	1737	498
2019	11246	2933	2121	400
2020	11993	1037	2817	1325

Diskusjonsforumet Stasjonen: Den nedadgående trenden som mer eller mindre har pågått siden 2007, snudde i 2019 og den trenden fortsetter i 2020.

Materielldatabasen: Døgn treffet på databasen varierer til dels betydelig fra år til år. Fra mai 2020 startet et betydelig arbeid med å omstrukturere databasen og endring av tilhørende programvare. Dette fortsetter i 2021. Stadig nye typer legges også inn.

Stasjonsdatabasen: 2018 var det beste året så langt. Den tendens er videreført både i 2019 og 2020.

Fotosamlingen: Har vært stabilt lavt i en årrekke, men ble plutselig tredoblet i 2020 uten at noen særskilt grunn kan oppgis.

Det er en generell trend at både forumet og databasene brukes noe mer enn tidligere. Ser vi resultater av at denne tjenesten gir et tilbud av en type til jernbaneinteresserte som sosiale medier ikke klarer å dekke, til tross for stadig nye grupper for jernbaneinteresserte der?.

Svein Sando, leder NJK Forskningsavdelingen 12.2.2020

På Sporet redaksjonen



På Sporet kom ut med de fire planlagte utgaver til fastsatt tidspunkt i 2020. Av disse var en utgave på 100 sider og tre utgaver på 84 sider. Det gode samarbeidet med Møklegaards Trykkeri i Fredrikstad har fortsatt gjennom hele 2020.



Gjennom hele året har PS som vanlig fulgt opp både små og store begivenheter i jernbaneverdenen, samt øvrig skinnegående transport både innenlands og utenlands, i tillegg til nytt fra vår egen organisasjon. Det kommer stadig inn tekster til bladet fra medlemmene til både psred@njk.no og siden.sist@njk.no, noe vi er meget takknemlige for. Det er bare å sende inn tekster til vurdering dersom man «ruger» på noe. Redaksjonen er spesielt takknemlige for stoff som bringer «siste nytt» fra lokal- og driftsavdelingene, dette vet vi interesserer våre lesere så det vil vi svært gjerne ha mye mer av.



Tilgangen på stoff til bladet er fremdeles veldig god. Det gjør at vi stadig må skuffe noen skribenter med at artikkelen de har jobbet med lenge dessverre ikke får plass med en gang, men må ligge over en utgave eller flere. Prioriteringen til hver utgave må være hard, og aktuelt stoff går som regel foran historiske artikler. For redaksjonen er det selvsagt bra at vi har nok stoff til hver utgave, men for den enkelte skribent kan det nok av og til føles som lang tid før man ser teksten sin på trykk.



Med På Sporets FileMail kan både tekst og bilder sendes inn til redaksjonen, og det er ingen begrensning i størrelse. Linken til På Sporets FileMail er www.filemail.com/incoming/9336325938, men du finner den enkelt ved å gå til www.njk.no og velge «På Sporet» i menyen til venstre. En stor takk rettes herved til alle som har sendt inn bidrag i 2020, og fortsett gjerne med de gode gjerningene også i 2021.

I 2020 har redaksjonen bestått av redaktør Ciel Udbjørg og følgende medarbeidere med litt forskjellig tilknytning: Hans-Ole Sveia, Ola Schjei, Svein Sando, Espen Franck-Nielsen og Dag Chr. Halvorsen.

Bildebehandler er Ståle Ualand.

Gustav Ese kom inn som et friskt pust på ombrekkersiden i 2020 og gjør en flott jobb med å sette deler av bladet.

Tore Rygh har vært språkansvarlig.

Redaksjonen har også knyttet kontakter med faste bidragsyttere som skriver artikler.

Forlaget

Hans Morten Tamnes er NJKs forlagssjef.

Flere av redaksjonene sliter med mangel på mannskap, en situasjon som har vært gjeldende i flere år. NJK har gjennom sine 50 år vært kjent for sine utgivelser med en høy standard på alle felt. Skal dette kunne være situasjonen også i årene som kommer, er det nødvendig at flere bidrar. Det dreier seg om alle arbeidsfelt knyttet til bok- og kalenderproduksjon; skrivearbeid, bildeutvelgelse og –behandling, ombrekking og mere til. Ta kontakt med forlaget på e-post forlag@njk.no eller telefon 456 30 670 for å fortelle hva du kan bidra med.

Banedata

Banedata-redaksjonens kontinuerlige arbeid med å følge opp endringer i norsk infrastruktur har fortsatt på lik linje med foregående år. Det er Tore Haugen som sørger for dette. Noe tidspunkt for nye utgivelse er ikke bestemt. Redaksjonen består av Thor Bjerke (hovedforfatter/redaktør), Tore Haugen, Finn Holom og Ove Tovås.

Lok, motorvogner og internt materiell – 1998-

Semantix fullførte i 2019 oversettelsen av Dr. Leonard Sauls tyske manus til boken om norsk jernbanemateriell fra 1998 til i dag med Flirt-settene. Det pågår et arbeid for gjennomgang av det oversatte manuset. Dr. Leonard Saul har stått for mye av det arbeidet med hjelp fra NJK-medlemmer, blant annet gjennom spørsmål på forumet «Stasjonen». Utgivelsestidspunkt er ikke avklart.

Norsk Jernbanekalender

NJK-kalenderen 2021 ble utgitt i tide til museumsbanenes kjøresesong. De åtte sidene kalenderen ble utvidet med i anledning 50-årsjubileet for å gi en bred presentasjon av NJKs virksomhet, videreføres. Kalenderredaksjonen har bestått av Jon Rokseth (redaktør), Gustav Ese (ombrekker), Torkild Skjelmerud (språkansvarlig), Hans Morten Tamnes, Ståle Ualand.

Skinnelangs

Arbeidet i Årbokredaksjonen stanset mer eller mindre helt opp i 2019, nok en gang strandet utgivelse av *Skinnelangs 2016*. Heller ikke i 2020 har det lyktes å bringe arbeidet videre. Det har ikke vært noen fungerende redaksjon.

Togdata

Togdata-redaksjonens arbeid gjennom mer enn 20 år kunne avsluttes i 2020 med utgivelsen av boken *Tog til alle tider, Bind 2*. Med dette er et stort arbeid med dokumentering av togsammensetninger i Norge samlet. De to bindene utgjør til sammen mer enn 800 sider. Bokredaksjonen består av: Thor Bjerke, Dag Chr. Halvorsen (prosjektleder), Sven Hjorth-Johansen, Kjell Navestad og Holger Schlaupitz.

Årsberetning NJK Sekretariatet 2020

NJK-sekretariatet ble opprettet av Representantskapet våren 2010 som en paraplyorganisasjon over NJK Salg, NJK Reiser, medlemservice, NJK MJ og arkivfunksjonen på Bryn. De enkelte aktivitetsavdelingene beholder sine ledere som før, men det utpekes én representant fra NJK Sekretariatet til representantskapet. Leder av NJK Sekretariatet i 2020 har vært Jan-Erik Bruun.

NJK Salg

Den 1.1.2020 Overtok Nils Håkon Sandersen som leder av Norsk Jernbaneklubbs salgstjeneste (Salg) etter Arne Olsen og medhjelper Jan Aasen. Jan bidro begynnelsen av 2020 for å få noe overlapp.

Jeg fant tidlig ut at jeg ikke kunne basere driften på lokasjon Bryn, da det ville være vanskelig å få levert posten uten bil. I tillegg er lokalene udelikate, kalde, mørke og med lite egnet innredning.

Det var også et stort ryddebehov da Salg var delt over 4 rom samt det store venterommet på stasjonen, og 2 tiårs drift hadde akkumulert seg uten systematikk.

Salg etablerte derfor nye lokaler i Råde som er lyse, varme, funksjonelle, rimelige og nabo med Posten. Det er lagt ned flere hundre timer i rydding og systematisering. Foreløpig er det kastet lite, da jeg synes det er bedre å gi f.eks. gamle PS i gaver til kunder enn å kaste. Ordremessig har det vært rolig helt til kalenderen kom. Denne generer mye arbeid, men små beløp. Helt i taket gikk det da «Tog til alle tider 2» kom ut, og da ble det fulltidsjobb med Salg i desember.

Salg har byttet til Abicart med Vipps som nettbutikk og Fiken til regnskap. Dette fungerer greit, men det er et stort savn med Nets e.l. så man kan skru av muligheten for å bestille på faktura. Pr d.d. er det mye jobb med fakturering, betalinger, purringer. Men også folk som sender penger uten å bestille er et stort problem. Dette oppdages ikke før de purrer Salg eller regnskapet kontrollregnes innfor innsending av momsoppgjør.

Generelt er tendensen at det det er mindre salg av fysiske produkter enn før, og på sikt må man påregne at NJK ikke vil ha egen salgstjeneste lenger. Også fordi NJK utgir færre titler enn før. Det ble sendt 100 kalendere, men ikke fått tilbakemelding på at noen er solgt. Økonomisk gikk det bra, men i stedet for stort overskudd ble det sendt 40 000 til NJK sentralt og 45 800,- til Krøderbanens lok 236. Sistnevnte fikk alle salgsinntekter av bind 1 av Verneplanen, gitt i gave fra Bane NOR.

Alle de planlagte messer i 2020 ble avlyst pga Corona, slik at mulige salgsinntekter fra disse uteble.

Nils Håkon Sandersen
NJK salgstjenesten

NJK Medlemsservice 2020

NJK Medlemsservice har i 2020 hatt tilhold i Trondheim og blitt drevet av NJK Trøndelag.

Medlemsstatistikk pr 31.12.2020

2110 medlemmer (mot 2121 pr 31.12.2019)

1 Østfoldbanen: 181 (183) medlemmer
2 Oslo: 724 (732) medlemmer
4 Mjøsbyene: 147 (143) medlemmer
5 Vestfold: 130 (128) medlemmer
6 Telemark/Numedal: 83 (85) medlemmer
8 Rogaland: 102 (108) medlemmer
9 Bergen: 227 (223) medlemmer
10 Raumabanen: 38 (39) medlemmer
11 Trøndelag: 175 (174) medlemmer
15 Uten lokalavdeling: 182 (189) medlemmer
99 Utlandet: 121 (117) medlemmer

61 familiemedlemmer (mot 54 31.12.2019)

76 nyinnmeldte medlemmer i 2020 (mot 117 i 2019)

NJK har fremdeles et problem med at mange medlemmer betaler medlemskontingenten for sent. Selv medlemmer som innehar tillitsverv har tidvis hatt problemer med å betale kontingenten innen 31. januar. 374 medlemmer hadde ikke betalt årets kontigent pr 3. mars. Det var 61 flere enn året før. Medlemsregisteret bruker unødvendig mye tid og penger på å purre medlemmer. Dette er ressurser som NJK kunne brukt bedre andre steder.

Medlemsservice har også ansvar for å følge opp adresseendringer, returnerte På Sporet, utsending av velkomstpakker til nye medlemmer, purringer av kontingent på papir for de som ikke har epost, samt utsending av årsberetninger. I 2020 ble det totalt sendt ut 373 forsendelser med en samlet vekt på ca 130 kg. Det ble utført 400 dugnadstimer.

Utviklingen i medlemstallet fra år 2000. Denne grafen viser kun hovedmedlemmer, familiemedlemmer er ikke regnet med.

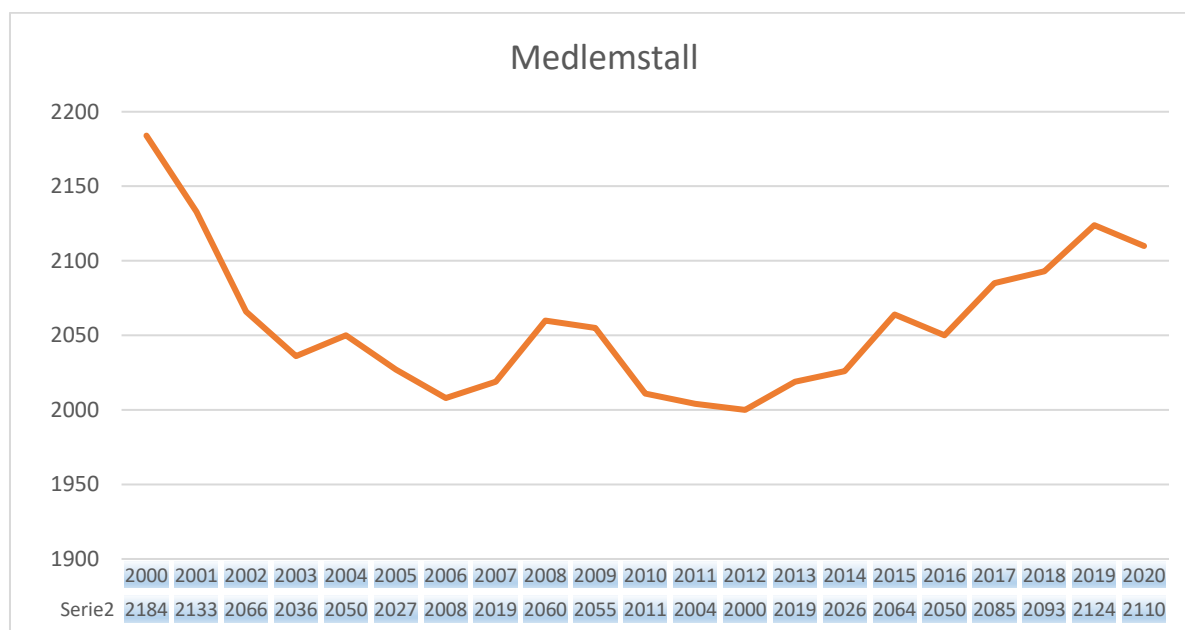

Årsberetning NJK Reiser

NJK Reiser arrangerte 0 turer i 2020

På grunn av nedstenging av samfunnet grunnet Covid-19 pandemi, har ikke NJK-reiser arrangert noen turer i 2020.

Før regjeringen stengte ned samfunnet, ble det lagt mye arbeid i planlegging av mulige turer i 2020. Denne planleggingen håper vi å kunne benytte til fremtidige turer.



Det ble ingen turer i 2020, så vi bringer derfor i stedet et bilde fra slik det normalt skal være! Her ute blant publikum på turen langs Solørbanen i 2019. Vi kommer tilbake!

Foto: Åge Lybekbråten

Arkivet

Leder for NJKs arkiv har i 2020 vært Christian Evje.

Året 2020 ble dessverre sterkt preget av pandemien, som satte sterke begrensninger for hvor mye arkivaren fikk utrettet på Bryn. Det har derfor ikke blitt registrert så mye som man hadde håpet på, men arkivaren er likevel fornøyd med det som har blitt gjort i året som gikk.

Arkivaren har gjort seg noen tanker om en mulig bedre organisering av arkivet og omdisponering av arealet i første etasje til arkivformål. Hvordan dette skal gjøres i praksis vil arkivaren komme tilbake til når pandemien enten letter eller går over.

Oslo den 22. februar 2021

Årsrapport fra MJ-gruppen

Myndighetenes koronarestriksjoner har medført at alle planlagte arrangement i 2020, herunder messer, NJK's program på Oslo S under kulturdagene i september samt togets dag i desember, ble avlyst.

Det ble således satt en effektiv «butt» for alle planlagte presentasjoner av vår kjære hobby i form av modelltogkjøring som blikkfang.

Fra 01.01.2021 overtar MJ-gruppen lokalene etter salgsavdelingen i stasjonsbygningen på Bryn i Oslo. Dette vil gi bedre muligheter for lagring av gruppens moduler samt lette ankomsten for transport.

Med vennlig hilsen

Mj-gruppen

Steinar Snøtun



Norsk Jernbaneklubb - Aktivitetsgruppe godsvogner (Verkstedgruppe Ski). Årsmelding 2020

Administrativt:

Styret i verkstedgruppen har i 2020 bestått av:

Leder.....: Per Kjeldaas

Kasserer/Sekretær: Morten Lien

Praktisk aktivitet:

Aktivitetene i 2020, har primært foregått på Kløftefoss og Krøderen.

De fleste aktivitetene foregår i tett samarbeid med Krøderbanen, og andre aktive og ansatte der.

Selv om året og aktivitetene har vært preget av smittesituasjonen, og de begrensningene den har satt, har det allikevel vært et år preget av ganske stor aktivitet, på tross av utfordringer.

Medlemmer av verkstedgruppen har deltatt i diverse oppussings-, og vedlikeholdsaktiviteter på vogner som befinner seg på Kløftefoss, og på Krøderen.

En av de viktigste aktivitetene også i 2020, har vært arbeid med restaureringen av boggipersonvogn Co4a 195, hvor hovedfokus har vært arbeidet med rekonstruksjonen av dampvarmeanlegget i vognen.

Det er i størrelsesorden ca. 20 godsvogner, som har fått en form for "behandling" i løpet av 2020

Disse er listet opp nedenfor.

De to siste godsvognene som stod på henholdsvis Fåberg og Fron, har blitt transportert til Kløftefoss i løpet av høsten.

Som et supplement til den normale, frivillige egeninnsatsen, har det blitt benyttet noe innleid kapasitet til malingsarbeider på enkelte godsvogner.



Norsk Jernbaneklubb - Aktivitetsgruppe godsvogner (Verkstedgruppe Ski). Årsmelding 2020

Praktisk aktivitet, på individ-/enhetsnivå:

GODSVOGNER:

G 33602:

Rustfjerning (nålebanking, skraping, pussing) ramme.
Rengjøring ramme.
Grunning, maling ramme
Maling vognkasse, inkludert detaljer.
Maling detaljer, ramme.
Produsert og montert nye stigtrinn.
Malt hjul.
Flyttet vogn fra Kløtgefoss til
Krøderen.

Sum: 230 timer



Foto: Henrik Backer



Foto: Henrik Backer



Foto: Henrik Backer



Norsk Jernbaneklubb - Aktivitetsgruppe godsvogner (Verkstedgruppe Ski). Årsmelding 2020

G34207 (Fåberg):

- Ryddet vogn etter ankomst Kløftefoss, og vogn tildekket med presenning .

Sum: 21 timer



Foto: Henrik Backer



Foto: Halvard Andresen (FB)

G2 14088:

- Skrapet og malt vogn
- Demontering og montering av skilt.

Sum: 21 timer



Foto: Henrik Backer



Foto: Henrik Backer



**Norsk Jernbaneklubb - Aktivitetsgruppe
godsvogner (Verkstedgruppe Ski).
Årsmelding 2020**

G3 101:

- Klargjøring, demontering av skilt)
- Maling
- Montert skilt.

Sum: 10 timer

G3 5658:

- Montert noe panel, oljing, grunning,
malt to strøk.

Sum: 35 timer



Foto: Henrik Backer



**Norsk Jernbaneklubb - Aktivitetsgruppe
godsvogner (Verkstedgruppe Ski).
Årsmelding 2020**

G3 17176:

- Demontering av skilt
- Maling
- Montert skilt

Sum: 21 timer



Foto: Henrik Backer

G4 42259 (Kløftefoss):

Maling

Sum: 12 timer



Foto: Per Kjeldaas

G5 44267 (Kløftefoss):

Maling

Sum: 12 timer



Norsk Jernbaneklubb - Aktivitetsgruppe godsvogner (Verkstedgruppe Ski). Årsmelding 2020

G4 41257:

- Lagt ny takpapp.
- Fjernet all gammel panel.
- Malt stål i overbygning.
- Montert panel på sidevegger, og dører.

Sum: 224 timer



Foto: Morten Lien



Foto: Henrik Backer



Foto: Henrik Backer



Foto: Per Kjeldaas



Foto: Morten Lien



**Norsk Jernbaneklubb - Aktivitetsgruppe
godsvogner (Verkstedgruppe Ski).
Årsmelding 2020**

Gs 120 2176 (G5 43586) (Fra Fron):

- Tatt av presenning, oljing
- Maling, skiftet bord i dør
- Maling
- Grunne jern, maling

Sum: 50 timer



Foto: Henrik Backer



Foto: Henrik Backer

Gs 1037-1 (Kløftefoss):

- Malt vognekasse

Sum: 12 timer



Foto: Per Kjeldaas



Norsk Jernbaneklubb - Aktivitetsgruppe godsvogner (Verkstedgruppe Ski). Årsmelding 2020

Gs 1287-2 (Kløftefoss):

- Malt vognkasse.

Sum: 10 timer

L1 5118:

- Demontering av braketter på sidevanger.
- Rustfjerning (rustbanking) ramme.
- Malt ramme.
- Skjært tømmer til vegger (sag på Krøderen).
- Stålet og dekket materialer.
- Opplasting og transport av materialer til Knapstad.
- Reparasjonssveiset braketter.
Boret ut fastrustete skruer av braketter.
- Kapping og sveising av diverse vinkeljern.

Sum: 135 timer



Foto: Per Kjeldaas



Foto: Henrik Backer



Foto: Henrik Backer



**Norsk Jernbaneklubb - Aktivitetsgruppe
godsvogner (Verkstedgruppe Ski).
Årsmelding 2020**

M1 2389 (Krøderen):

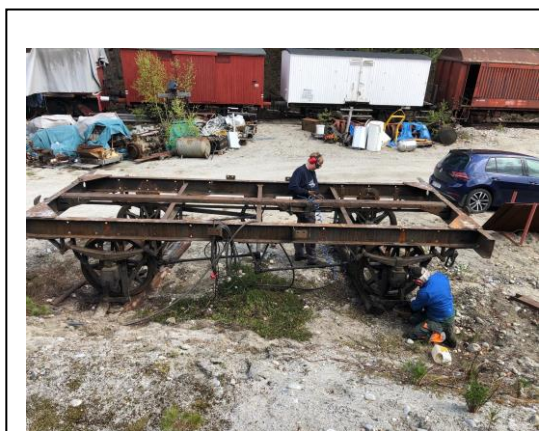
Oljet plankedekke + karmen.

Mf2 5491 (Krøderen):

Oljet plankedekke + karmen.

MK3 20243 (Krøderen):

- Oljet plankedekke + karmen.
-

N1 10826 (Krøderen):

- Oljet plankedekke + karmen.
-

N2 16408 (Krøderen):

- Oljet plankedekke + karmen.
-

Nfo2 6849 (Krøderen):

- Oljet plankedekke + karmen.
-

Sum: 25 timer



**Norsk Jernbaneklubb - Aktivitetsgruppe
godsvogner (Verkstedgruppe Ski).
Årsmelding 2020**

T3 17002:

- Oljet plankedekke

Sum: 2 timer



Foto: Henrik Backer

Øf3 24030 (500123):

- Malt bremserhus

Sum: 8 timer

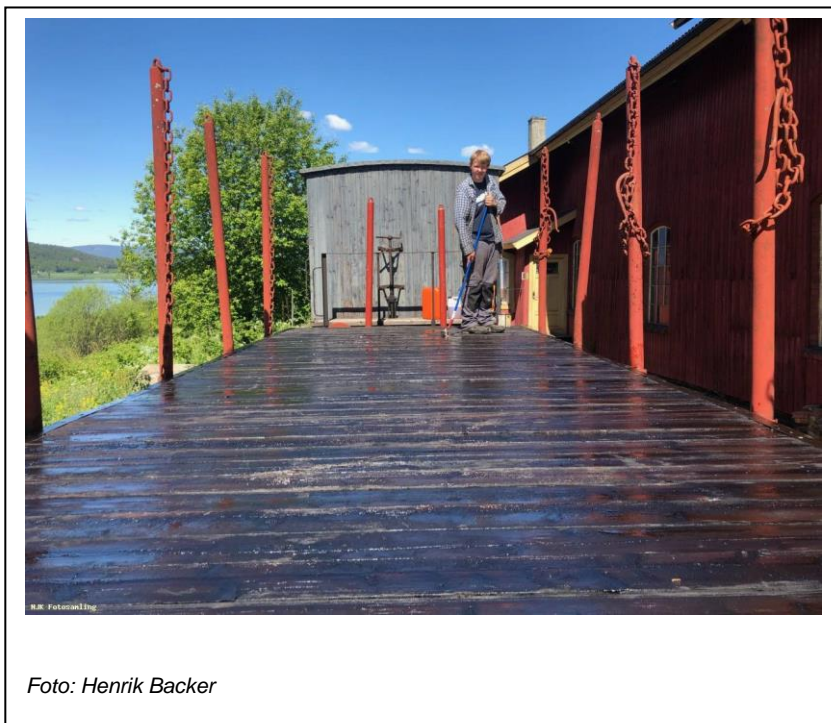
Vogner fra Fron og Fåberg

(Gs 120 2176 (G5 43586) fra Fron og G34207 fra Fåberg):

- Transport av deler (flere turer med bil og tilhenger mellom Lillehammer/Fåberg og Kløftefoss).
- Klargjøring og oppsmøring av vogner for transport (fra Fåberg / Fron).
- Pakket inn vogner i presenninger

Sum: 82 timer



Norsk Jernbaneklubb - Aktivitetsgruppe godsvogner (Verkstedgruppe Ski).

Årsmelding 2020

PERSONVOGNER:

Co4a 195:

- Klargjøring vår (tatt opp presenning.
- Støvsuging.
- Klargjøring gjengemaskin.
- Mont. dampvarmerør.
- Klargjøring glattkant for gulvlister (Fusing, Avfasing).
- Maling brannfaste plater gulv/vegg.
- Produksjon, og grunning/maling 2 1/2" braketter dampvarme.
- Produksjon, og grunning/maling 1" braketter dampvarme.
- Montering av alle braketter/klammer for dampvarmerør.
- Produksjon og montering av 1" rør for dampvarme (Måling, tilpassing, gjenging, montering).
- Montert (midlertidig) alle dampvarmerør i vogna.
- Grunnet og malt beskyttelsesdeksler for dampvarme.

Sum: 205 timer



Foto: Henrik Backer



Foto: Henrik Backer



Norsk Jernbaneklubb - Aktivitetsgruppe godsvogner (Verkstedgruppe Ski). Årsmelding 2020



Foto: Henrik Backer



Foto: Morten Lien



Foto: Morten Lien



Foto: Morten Lien

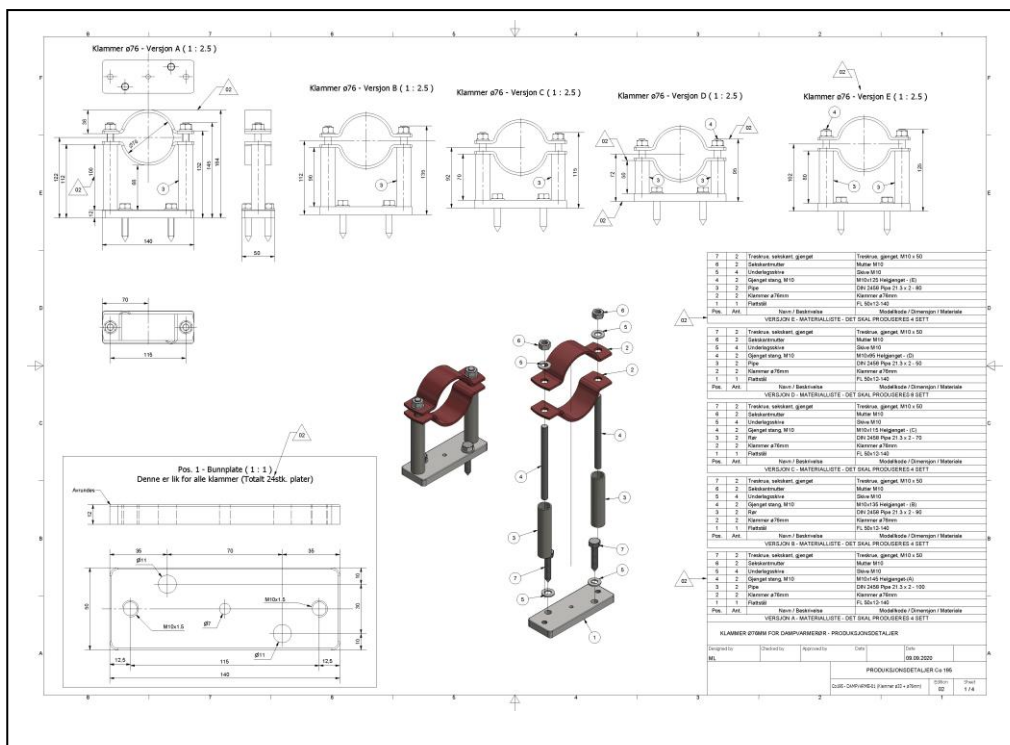



**Norsk Jernbaneklubb - Aktivitetsgruppe
godsvogner (Verkstedgruppe Ski).
Årsmelding 2020**

INTERNMATERIELL:

F1 21401:

- Skrappt vegger og tak.
- Grunnet og malt tak.
- Grunnet og malt vegger.

Sum: 25 timer



Foto: Per Kjeldaas

Diverse aktiviteter:

- Flyttet trematerialer fra saga til materiallageret på Krøderen.

Sum: 21 timer

Transport av utstyr og materialer for diverse vogner
(Ski – Krøderen – Knapstad m.m.).

- Tegnet deler for dampvarmerør Co 195).

Scannet diverse vogntegninger fra arkivet i Kørpen.

Sum: 50 timer

I tillegg til de ovennevnte timene, som representerer arbeidstimer for frivillige medlemmer, er det benyttet noe innleide ressurser til papplekking og malerarbeid på flere av ovennevnte vogner, samt transport av vogner.



Norsk Jernbaneklubb - Aktivitetsgruppe godsvogner (Verkstedgruppe Ski). Årsmelding 2020

EKSTERNE GODSVOGNER:

G2 10332:

Vi fikk en forespørsel av Eidsfoss verk i 2018, om vi kunne bistå som konsulenter i forbindelse med oppussing av G2 10332.

Vi var hos dem i 2019 og rettet dem med oppussing av vognen.

Våren 2020 var vi nede i 2 dager og monterte geider m.m., og heiset vognkassen på plass, på hjulene sine. Noe som både de og vi, var veldig fornøyde med.

Vognen er nå ferdig, og er utstilt på museet Eidsfoss verk.



Foto: Per Kjeldaas



Foto: Per Martin Kjeldaas

Registrert timeforbruk for aktivitetsavdelingen i 2020:

TOTALT: CA. 1200 TIMER

Per Kjeldaas

Leder
(Sign.)

Morten Lien

Kasserer / Sekretær
(Sign.)

Revisjon regnskapsår 2020
for Norsk Jernbaneklubb
Aktivitetsgruppe godsvogner (Ski)

Jeg har i dag revidert regnskapet for NJK Aktivitetsgruppe
godsvogner (Ski).
Beholdninger og føringer er i orden og kan fremlegges hovedstyre.

Ski, den 17. mars 2021



Wolf-Detlef Reinecke
Medl.nr. 834



Årsberetning 2020

Styret har bestått av følgende:

Leder:	Lars Helge H. Vikan
Kasserer:	Stein Erik Paulsen
Styremedlem:	Vegard Aunan
Styremedlem:	Thomas Markovic
Styremedlem:	Tom Rønne
Styremedlem:	Atle Bergkvist
Revisor:	Eirik Lien
Valgkomite:	Halvard Hovtun

Møteaktivitet

Året 2020 kan man vel trygt fastslå har vært noe utenom det vanlige for Verkstedgruppe Trøndelag.

Vi startet friskt med allmøte onsdag 15 januar der det ble berettet at vi nå hadde nå fått endelig beskjed fra BaneNOR Eiendom om fraflytting fra Støren, og at alt materiell måtte fjernes innen mai 2020.

Verkstedgruppen hadde gjort et godt stykke arbeid før dette for å få til sporplass på Støren, uten at dette førte fram. Etter den endelige beskjeden om fraflytting, ble det jobbet iherdig med å finne ny lokasjon et annet sted i Trøndelag, uten at dette lyktes.

27.februar var det møte i Oslo med Hovedstyret og Verkstedgruppen. Her ble det utpekt en transportkoordinator som skulle starte arbeidet med transport av alt materiell fra Støren. Det hadde også kommet skriftlig varsel fra BaneNOR Eiendom med ny dato for fraflytting, denne var nå framskyndet til 23.mars og gjaldt Natostallen.

Ut over dette har det ikke vært formelle møter hvor vi har vært samlet, mye på grunn av smittevernsituasjonen. Diskusjoner og meningsutvekslinger mellom Styret, samt mellom leder og transportkoordinator og andre involverte har foregått pr e-post eller i messenger.

Dugnader

Året ble sterkt preget av pakking og flytting fra Støren. I tillegg kom Covid-19, som skapte en del ekstra utfordringer. Tross dette var oppmøtet blant de aktive bra og vi produserte 479 dugnadstimer, noe vi kan være stolte av med tanke på hva mesteparten av timene har gått til. Antall aktive som har bidratt i 2020 er 16 stykker, hvor har deltatt noen timer, mens andre langt mer enn man kan forvente.

I tillegg kommer mange timer nedlagt i administrativt arbeid og tilrettelegging.

En annen utfordring vi fikk, var store mengder snø. Mange av dugnadene på Støren startet med brøyting og fresing av snø for i det hele tatt å få gjort noe. Her retter vi en stor takk til Spordrift Støren som velvillig lånte bort snøryddingsutstyr. Å oppsummere samtlige dugnader vil være for omfattende, men under er det listet opp noen merkedatoer verdt å merke seg.

- Helga 28/29 mars rullet vi ut fra Natostallen for siste gang . Riving begynte knappe to uker senere. Samtidig pågikk hugging av Fvde og tre lagervogner i regi av Orkdal Gjennvinning. Fram til dette tidspunktet var tiden gått med til rydding i delelageret, samt pålegging av presenninger på stålvognene med dertil sikring. Til dette medgikk 2 km tau, og det ble knytt rundt 560 knuter. Vi noterer oss at vi fram til da hadde drukket 70l kaffe, som sier litt om aktiviteten fra nyttår og fram til april.

- Helga 18/19 april ble alle stålvognene dratt til Eina av Grenland Rail, og helga etter gikk Di 3.603 og BFS 91.62 sørover.
- Lørdag 13 juni (i stekende sol) lastet vi opp to fulle containere med hovedsakelig B3 deler som skulle til Norsk Jernbanemuseum sitt lager på Hensmoen. Dermed berget vi store deler av delelageret.
- 22 oktober dro Gbs samt Verkstedvogna og ei lagervogn til Hauer seter. Denne gangen var det Baneservice som tok vognene med seg da de allerede var på vei sørover med Di 8.706 og pukksuger. Litt senere fortsatte ferden i regi av BaneNOR Transport. Lagervogna ble satt ut på Vikersund og hentet av Krøderbanens folk, mens Gbs og Verkstedvogna fortsatte til Bergen, og Garnes. Her har de fått nytt liv hos Gamle Vossebanen.
- Mandag 16 november ble 206.040 fjernet fra Støren, og dermed var Støren tømt for materiell tilhørende NJK. 206.040 står nå trygt forvart et sted i Trøndelag.

Økonomi

Regnskapet for 2020 viser et underskudd på 8.400,- Dette skyldes innkjøp av tau, og annet forbruksmateriell i forbindelse med fraflytting, samt frakt av 206.040.

Verkstedgruppen har fortsatt nesten 54.000 på konto hvorav 31.000 er frie midler. Det bemerkes imidlertid at resterende midler bevilget fra Stiftelsen til Gbs vil overføres til GVB i løpet av 2020. Det diskuteres også å tilbakebetale bidrag gitt til Di 3.603.

Tross dette er økonomien god. Her har BaneNOR Eiendom vært en stor bidragsyter, som tok regningen for hugging av fire vogner på Støren i regi av Orkdal Gjenvinning. Dette kom seg på 37.400,- og ville satt oss i en helt annen situasjon dersom vi måtte ha kostet dette selv. I tillegg hjalp de oss med 6 mnd vederlagsfri leie av lager på Marienborg.

Det er ikke søkt om midler til drift i 2020.

Støren

Natostallen ble historie i 2020. Det samme ble de to lagerhallene til BaneNOR og det over 100 år gamle verkstedet som huset BaneNOR Transport og Spordrift. Ut over sensommeren og høsten ble alt av spor revet opp, og den gamle svingskiven ble demontert og sendt til Marienborg for lagring. I desember 2020 var det lagt ut tre lange sporveksler der Natostallen tidligere lå, og grunnarbeidet med nytt verkstedbygg er godt i gang. For Verkstedgruppe Trøndelag sin del er det nå ikke noe aktivitet på Støren, og alt materiell er fjernet.

Veien videre

Selv om alt av materiell nå har forlatt Støren, og NJK ikke lengre har aktivitet der, så har NJK Verkstedgruppe Trøndelag fortsatt ansvar for 206.040 som kommer til å trenge litt stell der den oppbevares. Det er også en stor samling gjenstander og dokumenter som nå er spredt litt rundt hos privatpersoner. Det er derfor oppgaver nok for tiden som kommer. Håper et imidlertid å få sporplass et eller annet sted, helst innendørs og i en slik kombinasjon at man kan vise fram det vi driver med for allmenheten. Det er derfor viktig å understreke at NJK Verkstedgruppe Trøndelag ikke er avviklet, men fortsatt eksisterer i beste velgående.

Hendelser

Ingen HMS relaterte hendelser i 2020. Dette er meget prisverdig når man ser tilbake på den store aktiviteten, og det tidspresset vi opererte under.

Materiell

Alt materiell ble i løpet av 2020 fjernet fra Støren.

Under er en tabell for hva som gikk hvor, og når.

Materiell	Fra	Til	Transportert dato	Transportør
A2 24004	Støren	Eina	18-19.april	Grenland Rail
B3 25561	Støren	Eina	18-19.april	Grenland Rail
B3K 25661	Støren	Eina	18-19.april	Grenland Rail
AB11K 24114	Støren	Eina	18-19.april	Grenland Rail
BF11 21521	Støren	Eina	18-19.april	Grenland Rail
BR 21201	Støren	Eina	18-19.april	Grenland Rail
C3 25051	Støren	Eina	18-19.april	Grenland Rail
BFS 91.62	Støren	Grorud	25- 26.april	Grenland Rail
DI 3.603	Støren	Hamar	25- 26.april	Grenland Rail
Hbbis 226 8 239 5	Støren	Hamar	25- 26.april	Grenland Rail
lbbghnps 42 76 827 5 002-6	Støren	Kløftefoss, Krøderbanen	23.oktober til Hauersetser. Videre til Vikersund 9.november	Baneservice / BaneNOR Transport
lbbłps 21 76 825 6 028-9 (Vst.vogn)	Støren	Garnes, Gamle Vossebanen	23.oktober til Hauersetser. Videre til Garnes 9.november	Baneservice / BaneNOR Transport
Gbs 21 76 150 0 242- 5	Støren	Garnes, Gamle Vossebanen	23.oktober til Hauersetser. Videre til Garnes 9.november	Baneservice / BaneNOR Transport
Skd 206.040	Støren	Privat lagring, Trøndelag	16.november	Søbstad Transport, lastebil

Det ble i samråd med Stiftelsen Norsk Jernbanearv og NJK for øvrig besluttet å hugge noen enheter. I tabellen nedenfor fremgår hvilke enheter dette gjelder, samt dato for hugging.

Materiell	Årsak til hugging	Hugget dato	Utførende
Fvde 19009	Dårlig stand, Norsk Jernbanemuseum har maken som er pusset opp.	27 – 29 .3.2020	Orkdal Gjennvinning
lbbłps 21 76 825 6 033-9	Vurdert som ikke bevaringsverdig.	27 – 29 .3.2020	Orkdal Gjennvinning
lbbłps 21 76 825 6 029-7	Vurdert som ikke bevaringsverdig.	27 – 29 .3.2020	Orkdal Gjennvinning
lbbghnps 42 76 827 5 001-8	Vurdert som ikke bevaringsverdig.	27 – 29 .3.2020	Orkdal Gjennvinning

Andre aktiviteter

- De aktive i verkstedgruppen og lokalavdelingen er mye de samme, og aktiviteten flyter litt i hverandre. Mange er også engasjert i Sporveishistorisk Forening på Munkvoll. Imidlertid har 2020 vært et spesielt år, da medlemslokalet har vært stengt ned store deler av året som følge av smittevernsituasjonen.

Bildekavalkade.

- For å synliggjøre litt av det som har skjedd viser vi her noen utvalgte bilder av årets aktivitet. Det henvises for øvrig til NJK's forum «Plattformen» hvor det er lagt ut oppdateringer fra flytteprosessen.



28 mars 2020. Natostallen tømmes.



28 mars 2020. Tre lagervogner var tømt for innhold, og blir sammen med Fvde hugget.



29 mars 2020. Alt av stålvogner er skiftet sammen og presenninger er sikret i helhold til forskriften. På bildet er det bremseprøve som foregår, ved hjelp av robel lånt fra Spordrift. Dette ble utført for å avdekke eventuelle feil før transporten skulle foregå.



18 april 2020. GrenlandRail skifter ut slerka med stålvogner. Dagen etter går dette sørover til Eina (Gjøvikbanen) for lagring der.



24 april 2020. Natostallen under demontering.



12 mai 2020. Alt av eternitt er fjernet. Nå er det snakk om dager før treverket rives.



13 juni 2020. I stekende hete ble to containere lastet med reservedeler som skal sendes til Norsk Jernbanemuseum.



16.november. Siste enhet forlater Støren. 206.040 i farta.

På vegne av styret ønsker jeg med dette å takke de som har bidratt i 2020 til tross for de utfordringene vi har stått i. Å gjennomføre en slik operasjon innenfor de tidsrammene vi har hatt er noe vi alle skal være stolte av. Til slutt vil jeg oppfordre alle til å være gode ambassadører for klubben vår, snakk pent om NJK og opptre proffesjonelt. Da oppnås mye.

Lars Helge H. Vikan, Leder, NJK Verkstedgruppe Trøndelag.

Til: Årsmøtet Norsk Jernbaneklubb, verkstedgruppe Trøndelag

Revisjonsmelding for 2020

Regnskapet er gjennomgått med grunnlag i regnskapsoversikten og bilag, samt kontoutskrifter for

kto 0539.26.51790 – drift

kto 0520.59.41748 –kapitalkonto

Revisor har ingen merknader til regnskapet.

Revisor anbefaler årsmøtet å godkjenne regnskapet og gi kasserer ansvarsfrihet for regnskapet 2020.

Trondheim 04.02.2021

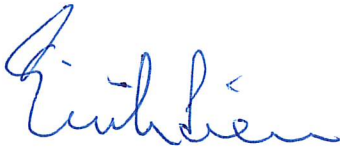

Eirik Lien

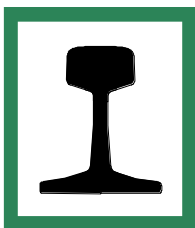

Norsk Jernbaneklubb

Lokstallen Mysen

Årsberetning NJK Lokstallen Mysen 2020

Vi har hatt ett styremøte i 2020. På disse møtene har vi tatt opp 7 saker. Det lave tallet skyldes delvis smitterestriksjonene i forbindelse med covid-19. Aktivitetskveldene har gått mer som normalt.

- 9.mars hadde vi besøk av to menn, en fra Bane NOR og en innleid. De monterte seks brannslukkingsapparater i bygningen. Avsluttet med kaffe.
- I mai fikk vi en henvendelse fra Fortidsminneforeningen i Rakkestad og Sarpsborg om bygningene på Gautestad stasjon. Den 12.mai var to fra Rakkestad og to fra vår forening på befaring. Inntrykk: Slitt utvendig, men mye kan rettes på med skraping/maling. Innvendig: Overraskende bra. Det skrev Arne til Bane NOR Eiendom.
- 27.mai hadde vi besøk av to menn fra Spordrift, sammen med en kamerat til den ene. De tilbød seg å sette opp en oversikt over kursene i den store elektriske tavla i gangen, og de kunne la oss disponere lærlinger til enklere elektrisk arbeid. Et positivt møte!
- 21.august reiste Arne, Kjell, Gunnar T og Roar til Halden for å se på et gammelt, batteridrevet lokomotiv. Nå tilhører det Halden historiske Samlinger, men den talspersonen vi snakket med sa de ville bli kvitt det. Vi på vår side ble enige om at det var av interesse for oss. Arne skrev til foreningen at vi kunne stille med sjåfør og øvrig mannskap til flytting mot at de betalte 3000 kroner for leie av lastebil. Det har vi ikke fått svar på.
- 3.november fikk vi en rapport fra Harald Sandernes (NJK/NJA styremedlem) etter en inspeksjon han hadde på 'Padda'. Den var holdt i en positiv tone.
- 17.november hadde vi besøk av eiendomssjef Roll fra Bane NOR Eiendom og to ledsagere. De ville se bygningen og snakke om oppgavefordeling i den forbindelsen.
- 19.november: Fem 'skaukamerater' (blant dem et par av våre sponsorer) brukte kvelden hos oss. Praten gikk om løst og fast. Det ble en hyggelig kveld.

- Vi hadde noen vage planer om en utflukt for medlemmene denne sommeren også, men restriksjonene i forbindelse med covid-19 satte en stopper for det. Derimot fikk vi ordnet en grillkveld.
- Det har ikke vært noen store prosjekter å jobbe med dette året, men noen små: Den sporrenservogna som står ute ble tatt i bruk av folk vi ikke kjenner, som 'hybel'. Det hadde vi ikke sansen for, så vi tettet igjen både dører og vinduer. – Vær og vind hadde slitt på de store kjøreportene, så de fikk ny maling. For øvrig trenger et så stort bygg mye vedlikehold og små forbedringer, i tillegg til nesten endeløst med rydding. Vi har hatt nok å holde på med.

Klubben har nå 48 medlemmer. Av dem er to æresmedlemmer.

Mysen, 17. januar 2021

Roar Larsen, sekretær

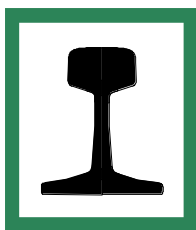

Norsk Jernbaneklubb Driftsavdeling Rogaland

Årsberetning 2020

Styrets sammensetning etter årsmøtet i 2020:

Rune Vindholmen	Leder / kasserer
Trond Egil Aasen Bøe	Styremedlem
Rolf Magne Bøe	Styremedlem

Møteaktivitet.

Årsmøte ble avholdt sammen med årsmøte i NJK Lokalavdeling Rogaland den 26. februar på Mariero med ca. 20 fremmøtte. Det har ikke vært egne styremøter gjennom året, men styret har fortløpende diskutert aktuelle saker.

Økonomi.

Minimal aktivitet i avdelingen i 2020 vises igjen i økonomien. Inntektene dette året har vært fra salg av bøker. Se ellers regnskapet for 2020.

Dugnadsvirksomheten.

Det har vært et uttrykt ønske, etter flere år uten særlig aktivitet, å få ferdigstilt påbegynte arbeider på motorvognen 87.01. Det har vært vanskelig å få organisert og gjennomført dugnader i lokomotivstallen i Egersund. Dels skyldes dette at nøkkelpersoner har vært opptatt med andre engasjement. I 2020 ble også koronaviruset en avgjørende faktor til at det ikke ble mulig å ha dugnader som planlagt.

Øvrige saker

Driftsavdelingen har gjennom året hatt noe uformell kontakt med Bane NOR omkring lokalene i lokomotivstallen i Egersund. Det har ikke kommet signaler fra Bane NOR om at driftsavdelingen må ut av lokalene.

På årsmøtet ble det også drøftet en mulig innlemming av driftsavdelingen i Lokalavdeling Rogaland, for å slippe å opprettholde et kunstig skille mellom virksomhetene. Pga korona ble det ikke gjort noe mer med saken i løpet av året, men den vil bli tatt opp igjen i 2021.

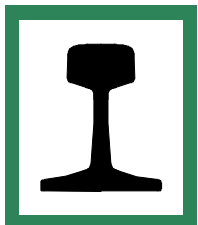

Norsk Jernbaneklubb
Museet Gamle Vossebanen



ÅRSBERETNING 2020

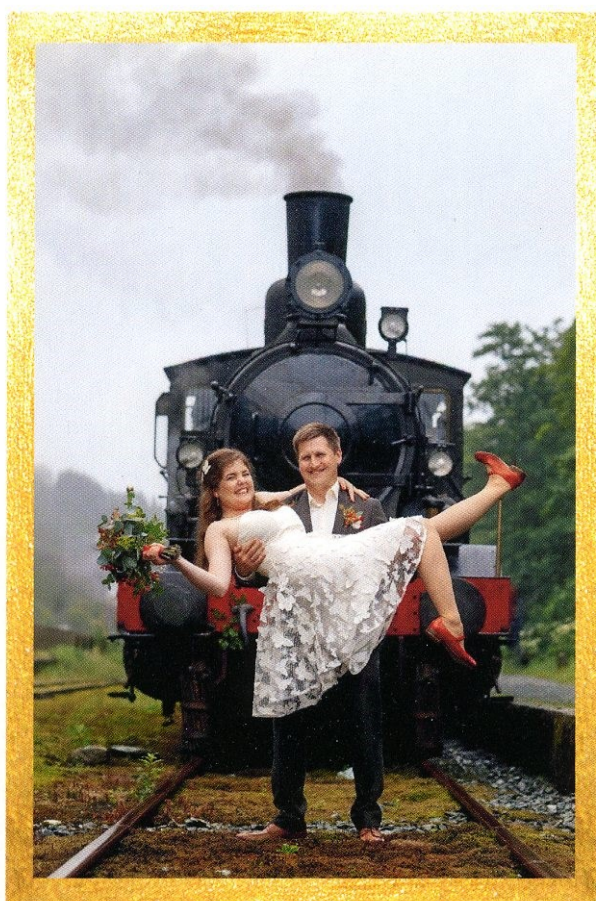

Det lykkelige brudeparet foran det 107 år gamle damplokomotivet på Gamle Vossebanen. Foto: Takkekort



HOVEDPUNKTER

Togtrafikk

- Sesongen 2020 var sterkt preget av begrensningene som følge av coronaviruset. Vi klarte å gjennomføre seks kjøresøndager i perioden 2. aug – 6. sep. Da var hver annet sete sperret for passasjerer pga krav om en meter avstand mellom passasjerene. Passasjertilstrømmingen var likevel bra, med opp mot (corona)fulle tog.
- Nytt av året var billettsalg på internett gjennom bilettleverandøren TicketCo. Alle passasjerene måtte kjøpe billetter på nettet pga coronarestriksjonene, så overgangen til billettsalg på internett fikk en flyging start. De samme restriksjonene førte til at det kun var påstiging på Garnes stasjon. Det har ikke vært kjørt Bergen Heritage Tour, chartertog og spisevogn i 2020 på grunn av de samme restriksjonene.
- Driftssesongen har naturlig nok vært svært redusert. Hvis vi teller personkm, så har vi en reduksjon på 82% i forhold til 2019. I tillegg har vi tapt en del chartertog, som ikke er så mange passasjerer, men vanligvis gir et godt resultat på bunnlinjen.

Spesielle arrangementer

- Den 17. januar fikk vi besøk av en delegasjon fra Bergen kommune med byråd for kultur, mangfold og likestilling Katrine Nødtvedt, politisk rådgiver Josefine Gjerde, byråd for klima kultur og næring Beate Husa, politisk rådgiver Mathea Fjukstad Hansen og saksbehandler i byrådsavdeling for kultur, mangfold og likestilling Toril S. Mjelva Saatvedt. I denne anledningen kjørte vi motorvognen Garnes – Haukeland t/r, med litt bevertning om bord i toget. På turen viste vi fram alle GVBs arbeidsplasser fullt bemannet; lokstall, vognremisse, stasjon, verkstedet, Arna stasjon og Haukeland stasjon. Til sammen var om lag 25 personer i aktivitet.
- Lørdag 8. august kjørte vi tog med damploket for et brudepar som ville gifte seg om bord i toget. Kun selve vielsen, bryllupsfesten skulle være på et hotell. Vi kjørte Garnes – Midttun t/r med damplok og tre passasjervogner. Vielsen fant sted i en pyntet passasjervogn mens toget stod stille på Midttun. Vi fikk kjørt bryllupstoget, men både trefall etter nattens storm og tekniske utfordringer etter sylindervevisjonen gjorde at dette ble bare delvis vellykket. Men brudeparet, som er svært opptatt av jernbane, fikk iallefall et pent bilde til takkekortet.
- I år ble det ikke kjørt spisevogn med hvite duker og krystall. Heller ikke juletogene ble kjørt.
- I juni mottok vi et batterilokomotiv fra 1936 Ska 205.2 som var ferdig restaurert av Norsk transport. Presse og medlemmer var invitert. I tillegg til leveransen fikk ti lokførere opplæring i betjening. Det skulle vært flere ut over høsten, men pandemien satte stopper for det. Loket skal brukes til skifting i vognhall og verksted for å redusere eksosutslipp.
- *Historie på Dugnad* er arbeidstittel på en portrettdokumentarfilm om driften på GVB som Jøran Mjelde har arbeidet med. Filmen omhandler arbeidet med å opprettholde driften og de som bidrar til det, samt historien til banen og hva den betyr for lokalmiljøet og kultur-Norge. Så langt er en god del materiale filmet av dugnadsarbeidet, stasjonen(e) og toget i drift. Det gjenstår mye arbeid med filming av intervjuer, videre dugnadsarbeid og drift. Dokumentaren skal være ferdiggjort høsten 2021 og sikter på visning på norske filmfestivaler.

Sporvedlikehold

- Antallet nye sviller lagt inn på strekningen Garnes-Midttun i 2020 er 2.250. Dette tilsvarer omtrent 1200 meter. Siden svillutskifting i stort omfang startet i 2007 er 18,750 km av svillematten fornyet.
- Arbeidet er mulig takket være tilskudd fra kulturminneprosjektet i Bane NOR.

Vedlikehold av rullende materiell



- Vedlikehold av lokomotiv og vogner ligger på et fortsatt høyt nivå. I 2020 er det gjennomført svært omfattende og teknisk krevende arbeider på vårt damplokomotiv.
- På grunn av manglende finansiering er arbeidet for å sikre at tilstrekkelig materiell er driftsklart vanskelig. Dette gjelder både prosjekter for å ta igjen etterslep og driftsvogner.

Forvaltning av verneverdige bygninger

- GVB eier stasjonen og de andre bygningene på Garnes og bygningene på Haukeland stasjon, og disponerer Arna gamle stasjon som eies av Bane NOR.

Verkstedshallprosjektet på Seimsmark

- Verkstedets servicebygg ble innredet.
- Verkstedet ble satt i stand til å utføre vedlikehold.
- Det er utført flere vedlikeholdsoppgaver og en rekke revisjoner er startet i verkstedet i 2020:

Periode	Enhet	Type	Utført
01-12.2020	Ao 100	Salongvogn	Hovedrevisjon
02-03.2020	Skd 214-90	Skiftelok	Årskontroll
03.2020	Skd 206.33	Skiftelok	Årskontroll
03-04.2020	BM86.60	Motorvogn	Vedlikehold og reparasjoner
05-06.2020	XØ 17405	Bunntømmings ballastvogn	Oppsmøring og kontroll
05-06.2020	XØ 17476	Bunntømmings ballastvogn	Oppsmøring og kontroll
05-06.2020	Skd 220-206	Skiftelok	Bremsestellet
05-06.2020	Co 347	Personvogn	Årskontroll
05-06.2020	Co 742	Personvogn	Årskontroll
05-06.2020	Co 789	Personvogn	Årskontroll
08-10.2020	Minima2	Pakkemaskin	Vedlikehold og reparasjoner
09.2020	Marna Dieselaggregat	Dieselaggregat	Klargjøring for salg
09.2020	Lompebrakke	Containerbrakke	Utvask og klargjøring for salg
09-12.2020	GBS 21 76 150 0074 - 2	Godsvogn	Hovedrevisjon
10-12.2020	Skd 206.48	Skiftelok	Hovedrevisjon
10-12.2020	CDFo 620	Post, reisegods, konduktør og passasjervogn	Hovedrevisjon
10-12.2020	XØ 17476	Bunntømmings ballastvogn	Hovedrevisjon

Gode samarbeidspartnere

- I 2020 har GVB har mottatt omfattende økonomisk støtte fra Bergen Kommune til driften og fra Bane NOR til vedlikehold av spor og stasjonsbygninger. Vi har også mottatt prosjektstøtte fra Norsk jernbanemuseum til damplok 255.

Stor frivillig innsats

- Togdriften, hovedtyngden av vedlikeholdsarbeidet og all administrasjon i GVB utføres av frivillige og ubetalte medlemmer av Norsk Jernbaneklubb, med tillegg av timebetalte dedikerte medarbeidere. Aktiviteten i GVB var også i 2020 høy med 15158 arbeidstimer. Dette er en betydelig økning som i stor grad skyldes det nye verkstedet og prosjektene på Garnes, med et bakteppe av omprioritering under



pandemiedstengningen. Således er arbeidsinnsatsen i 2020 25% større enn gjennomsnittet de siste ni år!

- Fra starten i 1981 har GVB nedlagt om lag 330.000 timer for å redde, restaurere og drifte kulturminnet og museet Gamle Vossebanen. I tillegg kommer et stort antall timer fra eksterne entreprenører og firma.

Ved oppsummeringen av året 2020, vil vi rette en takk til alle medlemmer som har stilt opp og har gjort en fantastisk innsats.

Det er utført en arbeidsinnsats på om lag 7 årsverk og det er særlig gledelig er det at det i løpet av året har dukket opp noen nye ansikter. Aktivitetsgruppene har stabile grupper av aktive som arbeider godt sammen. Bidraget i form av skattefrie gaver var også svært bra i år, noe som bidrar sterkt til ferdigstilling av verkstedhallen.

La oss arbeide videre for å gjøre 2021 til et framgangsrikt år for våre museale mål og for vårt publikum!

TOGDRIFT

Antallet driftsdager – persontog, arbeidstog og arbeidsmaskiner på linjen – nådde i 2020 hele 202 driftsdager. GVB har togledelse på strekningen for kjøring av tog og for arbeid på linjen. Enkelte dager er det kjørt både arbeidstog, persontog og det har vært anordnet linjebrudd.

Totalt har vi kjørt tog 96 av årets dager. Oppsplittet har dette vært 88 arbeidstog, 1 løsløk., 6 kiptog og 28 persontog. Det var anordnet linjebrudd i alt 156 dager. Deler av strekningen har vært sperret i alt 53 dager.

Det er i 2020 utstedt i alt 2 rutesirkulærer, 3 ekstratogruiter, 67 rutetelegrammer og 2 telegrafiske ordrer.

Søndagstog og arrangementer

Gjennom hele sommeren var det et godt planlagt program med mange ekstra aktiviteter med teater og kultur på toget. Mange søndager hadde tema som var knyttet opp mot reisekultur, kulinariske opplevelser, musikk og teater. På grunn av pandemien, så måtte dessverre mange arrangementer kanselleres (markert med grått), og de som ble gjennomført (markert med gult) var med svært redusert belegg. Ingen av søndagene var det trillevognerservering på toget.

2020	Lør	Søn	Søn	Søn	Søn	Søn	Søn	Søn	Søn	Søn	Søn	Søn	Søn	Søn	Lør	Søn	
	4.5.	14.6.	21.6.	28.6.	5.7.	12.7.	19.7.	26.7.	2.8.	9.8.	16.8.	23.8.	30.8.	6.9.	13.9.	21.9.	6.12.
Historisk motorvogn 1950	X																X
Damplokomotiv 1913		X	X	X	X	X	X	X	X	X	X	X	X	X	X	X	
Klassisk spisevogn 1937		X		X				X		X		X		X			
Rundtur med båt, tog, buss			X	X	X	X	X	X	X	X		X					
Mysterie- og trolldomstog		X	X		X				X		X		X				
Sommertoget						X	X										
Veterankjøretøydag											X						
Stordriftsdag														X			
Skumringstog med middag															X	X	
Kulturdager Arna	X																
Juletoget med julenissen																	X

Representasjon og delegasjoner

Den 17. januar fikk vi besøk av en delegasjon fra Bergen kommune med byråd for kultur, mangfold og likestilling Katrine Nødtvedt, politisk rådgiver Josefine Gjerde, byråd for klima kultur og næring Beate Husa, politisk rådgiver Mathea Fjukstad Hansen og saksbehandler i byrådsavdeling for kultur, mangfold og likestilling



Toril S. Mjelva Saatvedt. I denne anledningen kjørte vi motorvognen Garnes – Haukeland t/r, med litt bevertning om bord i toget. På turen viste vi fram alle GVBs arbeidsplasser fullt bemannet; lokstall, vognremisse, stasjon, verkstedet, Arna stasjon og Haukeland stasjon. Til sammen var om lag 25 personer i aktivitet.

Chartertog

GVB hadde flere bestillinger på charter-opdrag for internasjonale reiseagenter gjennom sesongen. Noen er tilbakevendende grupper med interesse for jernbane, og oppdrag for cruisebåter i Bergen havn. Det er i høyest grad populært med dampdrift for charterturister som en avveksling til uendelige shoppingrunder i hver havn. I tillegg var det bestilt turer for bryllup, fødselsdager, bedriftsturer og skumringstur. Alle disse ble avlyst pga pandemien.



GVB vurderte spøkefullt å sette opp lasarett-tog for transport av Koronapasienter i luftige vogner og med god avstand til andre passasjerer, men etterspørselen var dessverre liten. Dette bildet er fra en filminnspilling i 1994 med Gustav Lorentsen.

Foto: Ivar Gubberud

Spisevogn drift

GVB har registrert varemerket Norsk Spisevognselskap – NSS. Spisevognen blir vanligvis kjørt i søndagstog og i noen andre tog. Søndagstilbudet består vanligvis av frokost, lunsj og noen á la carte retter. I tillegg blir det kjørt ett skumringstog med treretters middag. GVB har alle skjenkerettigheter. Driften pleier å være tilfredsstillende, spesielt å markedsføre spisevognen med Bergen Heritage Tour har vist seg å være en suksess. Spisevognen går vanligvis i toget flere av de dagene turen har vært tilbudt, og belegget er fullt på de avgangene hvor rundtursgjestene er med om bord. Trillevognserveringen blir vanligvis gjennomført med innleid personale.

Dessverre ble alt dette kansellert pga pandemi.

Markedsføring

Brosjyre ble ikke laget i år på grunn av pandemien.

Den målrettede markedsføringen for de seks kjøresøndagene har bestått av arrangement på Facebook med en direkte link til samme arrangementet for billett kjøp på TicketCo. Dette har fungert bra. Forhåndssalget av billetter har også ført til gode passasjertall i dårlig vær! Det ble gjort et salg fremstøt mot cruiseagentene i



Bergen, men alt dette arbeidet stoppet opp på grunn av coronaviruset med kansellerte cruiseanløp. Antall reisende passasjerer var var naturlig nok svært lavt grunnet redusert kjøring og avstand i togene

Vårt samarbeid om Bergen Heritage Tours sammen med D/S Stord I ble kansellert i 2020

Vårt fokus på markedsføring i sosiale medier fortsetter å treffe de rette markedene for museet. Facebook er vårt viktigste verktøy for å kommunisere med kunder og direkte kontakt gir oss muligheten til å raskt evaluere hva som fungerer og hva som ikke leverer til forventningene. GVBs følgere på Facebook har økt gjennom strategiske grep fra kun et par hundre siden vi startet arbeidet i 2014 til å nå 6.358 i 2020 – en økning på 6% fra 2019. Dette gjør oss nummer en i antall følgere på Facebook, sammenlignet med andre museumsjernbane-organisasjoner i Norge.

Innlegg og konkurranser, betalte og organiske, opplever et høyt antall klikk og interesse. Vi får gode tilbakemeldinger fra publikum og mye skryt for arbeidet vi gjør. Ser vi samlet på året 2020, så hadde vi omtrent 144 641 visninger på Museet Gamle Vossebanens innlegg på Facebook. Det gir et gjennomsnitt på 4.666 visninger per innlegg. Største respons var på et engelskspråklig innlegg med 29.500 visninger.

MUSEUMSUTVIKLING

Det er tidligere satt opp brune veiskilt med «museumskringle» på alle veier som leder mot Garnes. Dette har gitt museet et stort løft fram i lyset både overfor lokalbefolkningen, men særlig for tilreisende. Heftene i serien: «Det levende museum» har slått godt an og er et verdifullt bidrag i vårt formidlingsarbeid i tillegg til foredrag og omvisninger til besøkende grupper og på eksterne arrangement. Det planlegges nye hefter i serien i årene framover. GVB holdt flere foredrag i året som gikk.

Forvaltningsplan og andre planverk

Det er tidligere utarbeidet en Kulturminneplan og en Forvaltningsplan for kulturminnet GVB. Denne er godkjent og vil være styrende for framtidig utvikling. Et tillegg til Forvaltningsplanen ble utarbeidet i 2017 og den blir også tatt inn som tillegg til fredningsbestemmelsene. Dette i tråd med tidligere intensjon om å gjøre GVB til nasjonalt museum for sikringsanlegg på jernbanen. I 2020 ble Forvaltningsplanen for infrastruktur oppdatert til 2021-versjon.

GVB utarbeidet i 2020 en omfattende Museumsplan med perspektiv fram mot 2050. Denne ble oversendt Bergen kommune som innspill til deres rullerende ti-års museumsplan som er under revisjon. Bane NORs kulturminnetilskudd ble avsluttet i 2020, og vil framover fra 2021 komme som tilskudd over post 76 på Samferdselsdepartementets del av Statsbudsjettet. I de nye retningslinjene kan tilskuddet brukes til drift, rullende materiell og infrastruktur. For GVB betyr dette større fleksibilitet, men da tilskuddet ikke er økt, så er det de facto ikke en øning. Imidlertid fortsetter arbeidet med sivilingeniørarbeidet føres framover. Det forventes også videreføring av skjøtselsarbeidet og videreføring av arbeidet med montering av sikringsanlegg ved flere planoverganger. Vedlikeholdsarbeidet skjer etter årsplaner, fireårsplaner og en rullerende tiårsplan. Prosessen rundt konsolidering av museene har pågått en tid, mens GVB har vært i en oppbyggingsfase. GVB er villig til en konsolideringsprosess under forutsetning av at det tilføres midler til å dekke opp stillinger og driftsmidler i tilstrekkelig grad før konsolideringsprosessen startes. Tiden som er gått siden konsolideringsprosessene ble satt i gang har brakt erfaringer som gir grunnlag for å se på de spesielle utfordringene en levende museumsjernbane har.

Arkiv og oppbevaring

Første byggetrinn av vognhallen på Seimsmark er oppført med sprinkleranlegg og sporlegging av fire spor. Den andelen med 2 spor, og verksted med smøregrav ble bygningsmessig ferdig. Innredningsarbeid pågikk i 2020, men verksteddriften er i gang og gode resultater er oppnådd.

En mindre del av Arna gamle stasjon brukes til kontor, arkiv, bibliotek og undervisningslokale.

RULLENDE MATERIELL

Lokgruppen



Lok 255

Den korte kjøresesongen i 2020 ga rom for større fremdrift i vedlikeholdet enn det som var planlagt. Det langt største delprosjektet i 2020 var overhaling av sylindre og sleider. Prosjektet var ment å skulle strekke seg over to vintre, en på hver side av driftssesongen. En kort driftssesong i 2020, og en bedre fremdrift enn forventet, gjorde at vi fikk overhalt begge sider av loket i løpet av 2020. Arbeidet ble gjort av oss selv, med innleid profesjonell hjelp fra Museene i Akershus ved Ragnar Andenæs, og VeMek ved Jostein Skjerve. Vi startet arbeid med demontering i januar 2020. Våren 2020 ble sleidskap inspisert og boret opp av Ragnar Andenæs, UHB. Sylinderne ble vurdert som brukbare uten boring. Sleidene fikk dreid nye stempelringer. Stempelstenger ble dreid ned for å rette opp slitasje. Vi fikk produsert nye pakninger til stempelstenger, av samme leverandør (!) som leverte de originale pakningene ("Bergenspakninger") i 1920-årene. Etter rengjøring og montering var det klart for prøvetur i august. Den avdekket noen små avvik som ble rettet opp i løpet av høsten.

Av andre arbeider kan nevnes:

- Overhaling av turbogeneratoren. Den fungerer, men litt etterarbeid med tetting av små lekkasjer.
- Nytt gulv i førerhus.
- Overhaling av en del ventiler.
- Inspeksjon og overhaling av omløpsventiler.
- Justert bremseser.

Driftssesongen ble kraftig forkortet i 2020 på grunn av den spesielle smittesituasjonen. Første tur i driftssesongen var en chartertur for et bryllup lørdag 8.8. Da fikk vi en stoppende feil. En koblingsstang til omløpsventilene hadde løsnet, og toget måtte berges med diesellok. Dette var andre stoppende feil med damplok i GVB's historie gjennom 28 år! Deretter fulgte 5 ordinære søndagskjøringer, som alle forløp normalt.

- Timeforbruk vedlikehold og reparasjon: ca. 1530 timer.
- Antall kjøredager: 8
- Antall turer: 13
- Kilometerløp: 484km
- Kullforbruk: ca. 6 tonn

Motor- og styrevogner

Motorvogn 86.60

Hjelpedriftveksler er overhalt med skifte av pakninger og simmer-ringer. Kilereimer til kompressorer og dynamoer er skiftet. Tetninger under sentertapper er overhalt. Årskontroll og oppsmøring er utført.

Antall dugnadstimer: 174 Kjørte kilometer: 1

Styrevogn 86.68

Renovering av godsrom er ferdigstillt. Skiftet golv i bakre halvdel av kupé 2 (mot plattform). Montert fjernstyringskabler i stikker og dåse i førerroms-enden. Årskontroll og oppsmøring er utført. Vognen er flyttet til Seimsmark.

Antall dugnadstimer: 318 Kjørte kilometer: 2

Diesellok og -traktorer

Di2.841: Materiellutvalget tildelte 26.5.2010 GVB Di2.841. Det innebærer at loket formelt tildeles GVB som reserve driftslok, men at det inntil annet måtte bli bestemt, disponeres av NMT. Ved teknisk sammenbrudd på lok 255 i driftssesongen, vil 841 midlertidig kunne overføres til GVB, hvis GVB ønsker det. Loket vedlikeholdes av NMT.

Traktorer ved GVB: Detaljer kan leses i vedlegg 2.

Antall vedlikeholdstimer totalt på traktorene var 750.

Vogngruppen

Det er allment akseptert at kulturminner som jernbane ikke fungerer uten museumsdrift av rullende historisk jernbanemateriell. Dette arbeidet har hittil skjedd i regi av frivillig arbeidsinnsats på museumsbanene. Status er at det er et stort udekket etterslep på vedlikeholdssiden. Omsatt betyr dette et tilsvarende udekket behov for



finansiering av historisk jernbanemateriell ved GVB. Samlet er det behov for et årlig tilskudd tilsvarende det som ytes på infrastrukturensiden.

Godsvogner

Gavlveggene og ytterste del av taket er det svake punktet på G-vognene, og det vanskeligste å dekke med presenning. Det er der presenningene ligger i poser og krøller som samler vann og som vinden får tak i. Vanskelig og arbeidskrevende å legge, sårbart for tau og stropper som ryker. Løsningen er figursydder hetter som dekker ende og ytterste del av veggen. Vi fikk laget en prototype hos Fana Seilmakerverksted. Den ble satt på en vogn på Garnes, og den passet utmerket. Deretter fikk vi laget 15 hetter til for å kunne dekke alle våre 8 lukkede godsvogner av tre. For øyeblikket (26.01.2021) er nesten alle vognene dekket. Bare hestevogner på Haukeland gjenstår. Kjølevogner ble kledd inn, utenpå de gamle presenningsvrakene. Vi får se om det holder.

Dugnadstimer: 45

Maskinavdelingen

De «gule» maskinene har fungert stort sett fint hele sesongen. Detaljer er beskrevet i vedlegg 2.

BANEAVDELINGEN

Sporvedlikehold

Sporkvaliteten blir bedre for hvert år takket være tilskudd fra Bane NOR, som i hovedsak går til utskifting av svillematten. Målevogner fant et fåtall sporutvidelser, noe som viser at vi har god kontroll på sporet, dog er det fortsatt en del vindskjevheter. NRC-Rail, vår sporentreprenør har skiftet ca. 2250 sviller, det meste på hele partier. I tillegg er det utført:

- Arbeid med spor 2 i Arna samt rydding
- Mottatt 2 lass kantstein
- 13 containere med vraksviller er levert, det meste som er byttet.
- Vraksvillene er rensket for plater og skruer, vi har levert 90 tonn skrap.
- Det er byttet ca.50 laskebolter.
- Vi har pakket ca. 25 vindskjevheter.
- Det pågår stadig arbeid med materiellanskaffelser til infrastrukturen
- Gjenbruk og sortering av brukt og nytt materiell til skinnegangen.
- Bane NOR har kjørt 3 skift med pakkemaskin, ca 3000 meter.
- Railvac har grøftet ca 900 meter
- Sprøytetog er kjørt.
- Sikkerhetsvakt til en del arbeid som pågår i eller nær skinnegangen i forståelse med Bane NOR.
- Totalt 18850 meter av sporet er nå totalfornytt siden vi startet med totalutskifting i 1999.
- Det er utført ca. 450 dugnadstimer i infrastrukturen eksklusiv driftsområdet på Seimsmark.(Byggetrinn 2 i Seimsmark har vært prioritert, derfor det lave timetallet i infrastruktur)
- Det er gjennomført kontaktmøte med BN og Spordrift: 11.12.2020.

Skjøtselsplan

I tråd med skjøtselsplanen for vegetasjonskontroll er det utført skogrydding på flere delstrekninger. Stasjonstomtene på Garnes, Arna, Haukeland og Midttun er ryddet for kratt og vedlikeholdt gjennom sesongen. Arbeidstimer skjøtselsarbeid bane tilsvarer forrige år og er ført under andre poster.

Stasjonsmesterhagen på Arna stasjon inneholder 174 planter fordelt på bed og nyttevekster. I 2020 utførte Boasson vedlikehold på hagen. Dette omfattet:

- Vårarbeid: Vårrydding og gjødsling av plen, plantefelt og åker, og utsetting av poteter i potetåker
- Sommerarbeid: Klipp av plenareal hver 14.dag. Engslått 3-4 ganger i sesongen. Ugressbekjemping i bed og hekk
- Høst- og vinterarbeid: Klipp av hekker, samt beskjæring av frukt og bærbusker, og oppbinding av bringebærbusker.



Resultatet ble 60 kilo poteter på dette lille stykket er imponerende. Frukt og bær var ennå ikke kommet i hagen. Kanskje til neste år? Stasjonsmesterens hage-privilegier i gamle NSB var altså høyst reelle, men krevde en egeninnsats fra familien gjennom året.

SIGNALAVDELINGEN

GVB er utpekt av Bane NOR til å være nasjonalt museum for signalanlegg.

På Arna G stasjon det montert og satt opp samtlige signaler av historisk korrekt type. Arbeidet med monteringen av signalene ble delvis utført som lærling arbeid. Oppsetting av signalene ble utført av Baneservice som også måtte gå god for at dette arbeidet ble gjennomført i henhold til krav i BN Teknisk Regelverk. Signalene mangler nå kun bakgrunn skjermer og litra skilt.

Etter at man var så heldig å finne originale tegninger av sporskifterhytter i det gamle tegningsarkivet til Jernbanen, så fikk man startet opp arbeidet med å få rekonstruert disse Sporskifterhyttene til bruk på Arna. De planlegges å bli satt opp ute ved sporveksel 2 og sporveksel 3.

Vi har gjennomgått de innvendige delene av det enkle sikringsanlegget som står i ekspedisjonen på Arna G. Det finnes ikke tekniske tegninger til dette anlegget, så det må utarbeides ett nytt tegningssett. Dette arbeidet er påbegynt, men man må forvente at disse tegningene må igjennom flere godkjenningsprosesser etter hvert – både hos Bane NOR og SJT.

En manglende tilsvarende del av nyere dato har vi sikret oss fra på Støren, så nå er samtlige deler tilgjengelig for å kunne videreføre prosjektet på Arna G.

Garnes Stasjon: I november 2020 så ble det gamle relesikringsanlegget på Arna Nye stasjon nedlagt. Museet Gamle Vossebanen har etter avtale med Bane NOR fått lov til å disponere en del utstyr ifra det gamle relesikringsanlegget på Arna Nye. Takke være stor hjelp ifra stasjonsgruppen til GVB så fikk vi plukket ned alt det utstyret som vi mente vi trengte for å kunne ta i bruk det fremtidige sikringsanlegget på Garnes stasjon.

Utstyr som er blitt hentet på Arna Nye vil bli plassert i relerommet på Garnes stasjon. Dette inkluderer og en del elektroniske komponenter. Lagringsforholdene i kjelleren på Garnes er ikke ideelle da det er en god del fuktighet i kjelleren. Det fremtidige sikringsanlegget på Garnes må i første omgang sikres og lagres på en forsvarlig måte. Dette løses med å få satt inn en luftavfukter og en varmeovn i relerommet på Garnes stasjon.

Haukeland Stasjon: Det er ikke blitt gjennomført så store arbeider på Haukeland stasjon i 2020. En viktig milepæl ble nådd i 2019 da man fikk delvis ferdigstilt det visuelle av anlegget i ekspedisjonen på Haukeland. Dessverre så står fortsatt stillverket ifra Heggedal stasjon fortsatt i containeren på Arna G. Dette stillverket skulle om mulig ha blitt tatt ut og blitt lagret på et bedre egnet sted.

Det har vært vanskelig å få samlet sammen deler til disse anleggene. Så vi trenger absolutt å ta vare på stillverket ifra Heggedal. Foruten om stillverket til Heggedal, som står i kontaineren på Arna G, så er resten av kontaineren tømt. Mye av det som var lagret under ganske ugunstige forhold i kontaineren finnes nå lagret i pakkhuset på Trengereid stasjon.

Medgått antall timer ca. 146

BYGNINGSVEDLIKEHOLD - STASJONSOMRÅDER

Garnes

Uteområdene på Garnes har blitt trimmet og vedlikeholdt jevnlig og har derved framstått på en god måte overfor publikum. Det er kjøpt inn planter til urner. Plattform er gruset og vedlikeholdt. Gjerder er strammet opp. Gresset er slått.

Antall arbeidstimer: 30

Godshuset ble malt utvendig sommeren 2020, med linoljemaling. Med mye dårlig vær i 2020 har det vært en utfordring å få linoljemalingen til å tørke. Noe arbeid gjenstår derfor til 2021.



Det har vært en ryddeaksjon på Garnes stasjon i 2020. Alle rom i stasjonsbygningen og godshuset er ryddet. Det har vært kjørt bort mye boss og noe til andre stasjoner. En fin solskinnsdag på høsten samlet 7-8 mann seg ved godshuset og tømte loftet på godshuset for benker til vogner. Det antas at benkene hadde lagt på loftet over 30 år, men de hadde tålt lagringen fint.

Telegrafistens rom i stasjonsbygningen er pusset opp slik det var da stasjonsbygningen var ny, med historiske ledninger, kontakter og brytere i porselen. Rommet er innredet slik vi tror telegrafisten hadde det i de periodene han var på jobb på ved stasjonen. Vi har likevel brukt en av veggene som plass for et hyllesystem for lagring av bøker vi selger, siden rommet er oppvarmet.

Stasjonsuret ute på veggen er satt i stand igjen slik at de nå viser riktig tid. Uret var i orden, og med hjelp av litt moderne elektronikk fikk det de pulsene det skal ha for å gå. Vi har også fått installert et ur fra Bergen stasjon, for bruk i ekspedisjonen på Garnes.

I år ble endelig dusjkabinettet som har ligget på vent i 15-20 år montert på badet i stasjonsmesterleiligheten på Garnes. Vi har også satt inn ny inngangsdør på baksiden av stasjonsbygningen, helt lik den gamle døren, som hadde betydelige råteskader.

Vi startet med en oppussing av overnattingsrommet (lageret) i godshuset i 2020. Det skal bli den nye kiosken, med det velklingende navnet: Stasjonsmester Fastings stasjonshandel. Stasjonshandelen er forhåpentligvis ferdig til sesongen 2021. Under oppussingen har det kommet for dagen at godshuset også hadde ekspedisjon og venterom i en 1-2 års periode etter at hovedbygningen brant ned i 1918. Tre opprinnelige vinduer skal settes inn to vegger. Døren mellom stasjonshandelen (lageret) og godsekspedisjonen (museet) settes også inn igjen i en nylig avdekket døråpning.

Det er utfordringer knyttet til både plasseringen av vannstenderen, hvilken variant av vannstenderen som skal brukes (original eller ombygget), og hvilken vannforsyning som skal brukes. Vannstenderen fra Hønefoss er en "lokstall-vannstender" som er for kort til å settes ved togsport etter gjeldende regler. Av museale grunner er det et krav at vannstenderen rekker til spormidte. Vi har deler til å forlenge vannstenderen, men det vil gå på bekostning av autentisiteten. En annen løsning er å få laget en ny vannstender av standard type fra Oslo distrikt.

En utfordring er å finne riktig plassering av vannstenderen. Den historisk riktige plassering ved veksel 1 kan komme i konflikt med siktlinjer mot utkjørssignal. En plassering mellom spor 1 og spor 5 (godshus-sporet) vil være bedre både med hensyn på drift og formidling, men den kan også gi utfordringer i forhold til sikringsanlegget.

Vannforsyning til museumslok må være fra vann av kjent og jevn kvalitet, helst gjennom en form for vannbehandlingsanlegg. Det betyr vann fra vannverk. Vi utelukker ikke bruk av brønnenanlegget ovenfor stasjonen, men det vil falle utenfor prosjektrammen i denne omgang.

Vi har et godt samarbeid med Bane NOR i vannstenderprosjektet, og regner med å finne løsninger som forener kravene til drift, formidling og autentisitet på en god måte.

Timeforbruk vannstender: 60. timer.

Det er utført vedlikehold på grindene og gjerdet på Garnes. Noen grunder er lagret under tak på Arna gamle stasjon.

Antall arbeidstimer: 45

Arna

Arna gamle stasjon eies av Bane NOR og disponeres av GVB etter avtale. Ansvaret for vedlikehold av bygningen ligger på GVB i henhold til avtalen. Det er gjort løpende vedlikehold av utearealene, og det er plantet ut blomster i krukkene. Boasson har ettersatt stasjonsmesterhagen, og det ble en fin avling poteter.

Det er utført arbeid med spor 2 i Arna, og det er gjort opprydding i sporområdene. GVB har mottatt to lass kantstein til forlengelse av plattformkanter på Arna og Garnes

Plattform er gruset og vedlikeholdt.



Antall arbeidstimer: 25

Haukeland

Uteområdene på Haukeland har blitt trimmet og vedlikeholdt jevnlig og har derved framstått på en god måte overfor publikum. Stasjonsmester sørget for at kortreiste epler fra stasjonen ble til eplesaft internt. Veien er høvlet og gruset.

Antall arbeidstimer: 25

Midttun

Uteområdene på Midttun har blitt trimmet og vedlikeholdt jevnlig og har derved framstått på en god måte overfor publikum. Venteskuret er malt. Området er ryddet flere ganger.

Stasjonsbygning og svingskive-prosjektet: Grunnet usikkert om videreføring av tilskudd er det ikke gjort videre arbeidet med planen for området. Videre framdrift er avhengig av framtidig tilskudd til prosjektet.

Antall arbeidstimer: 25

Verkstedshall

I vognhallen på Seimsmark har det vært stor aktivitet i 2020 på tross av corona. Her er god plass, så avstandsregler har vært overholdt. I starten av 2020 var graven ferdigstilt, og det ble bedre plass for våre aktiviteter både med bygg og materiell.



GVBs depot på Seimsmark, verkstedet 22.10.2020.

Foto: Christer Børve.

Vi begynte med å ferdigstille kabelgrøfter/kabeltrekking, før vi la ned spor 4. Her er brukt 49 kg/m skinner fra eget lager. Overgangslasker er fabrikkert til både spor 3 og 4. Spor 4 ble pukket og pakket, og noen kummer måtte justeres. Senere på året ble spor 3 montert, og bakset, slik at vi har bedre plass mellom spor 3 og 4. Dette sporet er også pukket og pakket.

Kato gravemaskin som i sin tid ble innkjøpt til prosjektet var nå overflødig, og ble solgt. Vi fikk da både plass og fikk frigjort litt penger som ble brukt til servicebygg og innkjøp av en liten lift. Dagen etter at liften var i hus, startet monteringen av lys i taket i verkstedet. Her er montert 3 rekker med led-lys. Det er også montert utelys, stikk i hall og grav etc. Videre er det montert SD-anlegg med overvåking av strømforbruk, temp, luftfuktighet blant annet.



Det er montert trykkluftanlegg med 2 tanker, fordelingsnett, og «ny» skruekompressor.

Sprinkleranlegg ble bestilt, og installasjon startet i mai. Hele bygget inkl. servicebygg er nå fullsprinklet. Det gjenstod tilbakeslagssikring og overlevering ved årsslutt.

Brannalarm-anlegg ble bestilt, og installert. Her gjenstod oppkobling mot brannvesen og overlevering ved årsslutt.

Vår halleverandør hadde et annet bygg i bergensområdet som skulle renoveres. Vi fikk derfor vederlagsfritt komplett ventilasjonsanlegg, arbeidsluftkompressor, arbeidsbenker, vaskerenne, trapp og rekkverk, som skal benyttes i verkstedet. Per nå er det bare kompressor og vaskerenne som er montert.

I servicebygget var det ved årets begynnelse bare delevegger som var montert. Alle rom i 1. etg. Ble fliselagt og fuget. Vegger ble platet, dører og himling montert. Parallelt med dette la rørlegger inn alt av VVS. El. Installasjoner kom også på plass. Kjøkken ble innkjøpt og montert inkl. kjøleskap, ventilator etc. WC og garderobe ble ferdigstilt, og dusjrom ble platet. Det gjenstår ved årsslutt stort sett bare listing og ferdigstilling av dusjrom. Oppe i 2 etg. i servicebygget er det ikke gjort noe ennå utenom sprinkler. Dette blir brukt som lager inntil videre. Det mangler å få montert trapp.

Da servicebyggets personalfunksjoner nå er mer eller mindre ferdig, var det ikke lengre behov for «lompekontaineren». Denne ble derfor grundig vasket ut, og solgt til inntekt for prosjektet. Der denne stod inne i den kalde delen er det nå plassert en kontainer som fungerer som snekkerverksted (sagkontainer).

Antall Dugnadstimer: 1514 Antall nye spormeter: 90

PERSONELLUTVIKLING

Opplæringstiltak

I 2020 har det vært avholdt kontrollprøver i sikkerhetsforskrifter og avsluttende prøve bremsekurs I. 2 personer har tatt e-kurset Personlig sikkerhet, og det er brukt 120 timer på praktisk opplæring. Det er gjennomført typekurs på Ska 205.2.

Typekurs på Skd 214 ble utsatt, og togekpeditørkurs ble avbrutt på ubestemt tid på grunn av pandemi-situasjonen.

Følgende har bestått kontrollprøve i sikkerhetsforskrifter: Trygve Grindheim Roald Hjelmeland Jimmy Schmincke	Følgende har bestått avsluttende prøve etter gjennomført Bremsekurs I: Thomas Bolstad Magnar Krabbedal
Følgende er godkjent til selvstendig tjeneste som bremseprøver: Guttorm Midlang	Følgende er godkjent til selvstendig tjeneste som konduktør: Guttorm Midlang
Følgende har fullført typeopplæring på skinnetraktor type Ska. 205: Alf K. Elvebråten Ivar Gubberud Harald Chr. Hanssen Jørgen B. Ingebrigtsen Torstein Krabbedal Guttorm Midlang Øystein Nordås Egil Sandal (KRB) Jimmy Schmincke Steinar Tesdal	Følgende har fullført typeopplæring på skinnetraktor type Skd 206: Christer Børve Jørgen B. Ingebrigtsen Guttorm Midlang Tom Erik Nesse

Ved utgangen av året har vi følgende antall godkjente innen de forskjellige tjenestegrener:



Sporskifter: 22	Bremseprøver: 18
Konduktør: 8	Fører enkel skinnetraktor: 13
Fører tung motortralle: 5	Lokomotivfører diesel: 8
Kjelpasser: 12	Fyrbøter: 10
Lokomotivfører damp: 7	Togekspeditør: 3
Togleder: 1	

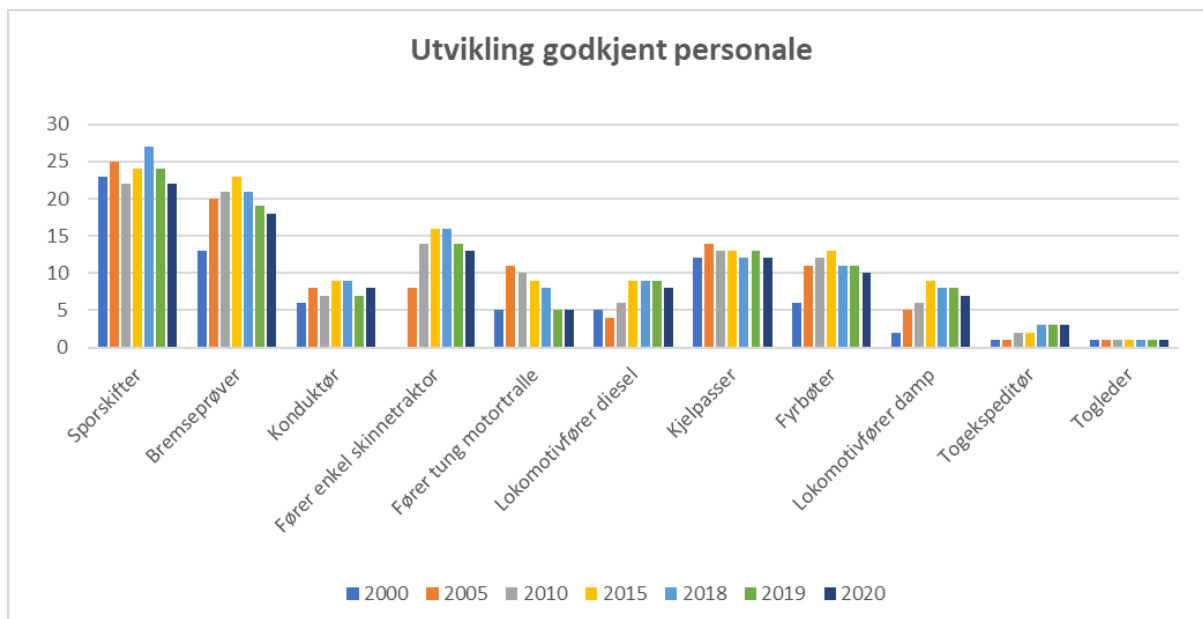

ORGANISASJON

Driftsutvalget og oppnevnte tillitsvalgte

Driftsutvalget

Driftsleder
Sekretær/Opplæring
Trafikksjef
Kasserer
Lokmester
Vognmester
Transport og logistikkansvarlig
Salgssjef
Security/forsikrings ansvarlig
IT-sjef

Ivar Gubberud
Harald Chr. Hanssen
Harald Tesdal
Iva Germanova
Egil Hop
Christer Børve
Arne Heggernes
Morten Birkenes
Trygve Grindheim
Guttorm Midlang

Baneansvarlig

Harald Tesdal

Valgte tillitsmenn

Representantskapet NJK:

Ivar Gubberud,
Torstein Krabbedal

Vararepresentanter:

Arne Heggernes
Jørgen Bjørsvik Ingebrigtsen

Revisor:

Hans Schaefer

Valgkomité:

Roald Hjelmeland



Torstein Krabbedal
Jimmy Schmincke

Oppnevnte tillitsmenn	Tjenestefordeler:	Torsten Krabbedal
	Traktoransvarlig	Harald Chr. Hanssen
	Prosjektleder verkstedshall:	Steinar Tesdal
	Prosjektleder signal	Marius Jørgensen (Finn Gundersen)
	Prosjektleder Garnes st.	Morten Birknes
	Maskinansvarlig:	Steinar Tesdal
	Assisterende baneansvarlig:	Arne Heggernes
	Representanter til MBR:	Ivar Gubberud, Torstein Krabbedal
	Sikkerhetsutvalg:	Harald Tesdal, Finn Gundersen Ivar Gubberud

DU-møter

Det har i 2020 vært avholdt 5 driftsutvalgsmøter og i tillegg daglig kontakt i driftsutvalget via telefon og e-post.

Ansatte

Baneansvarlig Harald Tesdal har styrt og gjennomført vedlikehold etter vedtatte planer. I sommersesongen var Helmax AS engasjert med vask av stasjon og vogner. Iva Germanova har ført regnskap.

Medlemsutvikling

Museet rekrutterer frivillige i alle aldersgrupper og 2020 var et godt år med fem nye aktive. NJK nasjonalt hadde ved årskiftet 2110 medlemmer. Det kom 76 nye medlemmer i 2020. NJK i Bergen og Hordaland hadde ved årsskiftet 231 medlemmer. Det kom 14 nye medlemmer i 2020.

OFFENTLIGE RAMMEVILKÅR

GVB har driftstillatelse fra Statens jernbanetilsyn. Spisevognen har godkjennelse fra Mattilsynet og skjenkerett fra Bergen kommune. HMS-arbeidet følger forskrifter til jernbaneloven og vårt styringssystem.

OFFENTLIG PLANARBEID

I forbindelse med behandlingen av Bergen kommunes museumsplan i 2012 hadde GVB merknaden:
GVB mener at planen har en svært gledelig satsing på museumsdrift og er positiv til planens ivaretagelse av frivillig sektor, vektleggingen av formidling og forholdet museum og reiseliv. GVB er ikke avvisende til konsolidering med andre museer, men prosessen må bygge på en omforent forståelse av GVBs egenart og legge til rette for videreutvikling. Erfaringene ellers i landet er at det er krevende med veteranbanedrift i museer. Dette er en teknisk krevende virksomhet med sikkerhetskrav i Jernbaneloven og avhengig av omfattende frivillig innsats. Det kan ikke være slik at videre tilskudd avhenger av konsolidering.

Byrådet i Bergen sluttet seg til dette og la dette inn som premiss i museumsplanen:

Museumsbaner er særegne organisasjoner som må videreføres også om konsolidering ikke lykkes.

Nasjonale Verneplan for Kulturminner ved jernbanen (NVP), hvor GVB er ett av seks anlegg som er tatt ut som nasjonale anlegg i vedtak i Jernbaneverket 13.12.2016, og som inngår i en pågående prosess for statlig og regional finansiering. Dette førte til at GVB fikk midler til banevedlikehold av strekningen Tunestveit – Midttun fra BANE NOR. Inkludert i dette er Skjøtselsplanarbeidet for GVB.

Riksantikvaren fredet 15. September 2016 hele anlegget Gamle Vossebanen til Tunestveit med alle bygninger og faste anlegg. I begrunnelsen heter det:



Fredningen begrunnes med banens unike variasjon i jernbane- og stasjonsanlegg, stor tidsdybde, og de ingeniørtekniske og håndverksmessige løsningene på de spesielle utfordringer etableringen av en jernbane i et fjordlandskap innebar. Vossebanens tilpasning til topografien langs Sjøfjorden og vassdraget med Haukelandsvannet, Sjølevannet og Grimevannet har resultert i en jernbane der samspillet mellom natur og ingeniørkunst er flettet sammen på en unik måte.

Bane NOR har, som tillegg til forvaltningsplanen, utarbeidet i 2017: Samlet (re)etableringsplan for Signal- og teletekniske anlegg. I begrunnelsen heter det:

Signal- og sikringsteknikk har tradisjonelt ikke vært viet en særlig stor museal interesse i Norge, til tross for den betydning dette har hatt for utviklingen av jernbanen. Det som kjennetegner de fleste museumsjernbanene på Bane Nors landsverneplan er de i driftstiden ikke ble utstyrt med avanserte sikringsanlegg, noe som medfører at det fra et musealt ståsted ikke er naturlig å innføre eller fremheve slike anlegg. Norsk Jernbaneklubb (NJK); Museet Gamle Vossebanen (MGVB) trafikkerer den eneste museumsjernbane i Norge som opprinnelig var del av en hovedlinje, hvor signalanlegg tidlig ble tatt i bruk i trafikkavviklingen.

Strekningen (Tregereid-) Tunestveit-Midttun (-Nesttun) er utpekt til å formidle bruken av signalanlegg ved jernbane i et museumsperspektiv.

Elisabeth Enger, Jernbanedirektør (2009)

Norsk Jernbaneklubb ble dannet i en tid da damplokomotivets æra sto for fall. Planen var å hugge disse umoderne maskinene og kun ta vare på en håndfull statiske utstillingsobjekter. En håndfull modige frivillige ville det annerledes. Med en voldsom stå-på-vilje fikk de reddet unna materiell som i dag er i drift og som markedsfører jernbanen på en flott måte. Det er mange frivillige arbeidstimer som gjennom årene er lagt ned i oppussing og vedlikehold av lokomotiver og vogner.

År	Planverk	Etat
2021	GVB – Forvaltningsplan 2021	Oppdatert versjon
2020	Museumsplan Gamle Vossebanen	Gamle Vossebanen
2018	Jernbanesektorens handlingsprogram 2018-2029 - Kap: 3.6.1, 3.6.2	Jernbanedirektoratet
2018	Samlet (re)etableringsplan for Signal- og teletekniske anlegg - GVB	Bane NOR
2012	Museumsplan for 2012-2021 - Kap: 7.8, 7.15, 7.23, 8.3	Bergen kommune
2008	GVB - En kulturhistorisk forvaltningsplan	Jernbaneverket
2006	GVB - Kulturminneutredning	Bergen kommune, Byantikvaren
1999	Museumsplan 1999-2009 - Kap: 2.1.5, 13,8	Bergen kommune

FILM- OG TV-PRODUKSJONER

GVB har deltatt i en rekke nasjonale og internasjonale film- og TV-produksjoner. Denne listen er ikke komplett, men viser en del av de større oppdragene.

År	Film- og TV oppdrag	Produsent
2020	Historie på Dugnad - dokumentarfilm	Jøran Mjelde
2019	Bilister krysser farlig på GVB	NRK Hordaland
2019	Norge - Vestlandet	NHK - Japan Broadcasting Corp.
2019	The Postcard Killers	Internasjonal spillefilm
2019	Tid for hjem - Arna stasjon	TV2
2018	Det umulige landet	NRK Dokumentar
2017	Første juletog på GVB	NRK Hordaland
2017	GVB og spisevognen	NRK Norge Rundt
2015	GVB serverer norsk mat i Tsjekkia	Tsjekkisk lokal TV
2014	Museet Gamle Vossebanen minutt for minutt	Paddo, Norge
2013	Norwegen Gamle Vossebanen	Dieter Haas, Tyskland
2013	The world seen from the train	TV France 5, Voyages



ÅRSBERETNING GVB 2020



2012	Bergens Tidende nettserie	Flimmer film
2012	Spillefilm - skoleprosjekt	Noroff Fagskole i Bergen
2011	Gamle Vossebanen	ThePuhlCompany
2010	Den grønne tunnelen - skjøtselstiltak på GVB	Museumssenteret i Hordaland
2009	Bergensbanen 100 år - feiret med damptog	NRK Hordaland
2009	Skumringstoget	Kortfilm
2008	Gaven	NRK Super
2007	Togsang	Kari Bremnes video
2005	Store norske: Christan Michelsen	NRK Dokumentar
2004	Gamle Vossebanen anno 2004	Arne Bowitz - video
2003	Skumringstoget på Gamle Vossebanen	Ole Palerud - video
2002	Veterantoget på GAMLE VOSSEBANEN	Helge Sunde - video
1999	Fjellbaner i Europa	NHK - Japan Broadcasting Corp.
1998	Edvard Grieg	Internasjonal spillefilm
1998	Gamle Vossebanen	NRK Norge Rundt
1997	Ildsjeler i røyk og damp!	TV Hordaland.
1996	Flåmsbana	Tysk TV
1996	Reklamefilmer TV2	TV2, reklameintro/ekstro
1996	Veterantoget på Gamle Vossebanen	Bergen Smalfilm & Videoklubb
1995	Frigjøringsstoget 1945 fra Voss	NRK Hordaland
1995	Reklamefilm med Erik Bye	NSB
1994	Gamle Vossebanen	NRK Norge Rundt
1994	Gustav Lorentzen	NRK Portrettprogram
1992	Første kjøring veteranog	NRK
1992	Første kjøring veteranog	BTV
1991	Post i Flåmsdalen før banen	NRK Norge Rundt
1985	NJK overtar Garnes stasjon	BTV
1985	NJK restaurerer damplokomotiv på Kronstad	BTV

PRISER OG ANERKJENNELSER

GVB har mottatt, fått anerkjennelse og har vært nominert til noen utmerkelse. Denne listen er ikke komplett, men viser noen av disse.

År	Resultat	Anerkjennelse	Tildelt fra
2019	Tildelt	Frivillighetsprisen	Bergen kommune
2017	Nominert	Kulturminnedag prisen	Kulturvernforbundet
2009	Tildelt	Kulturvernprisen	Bergen kommune
2008	Tildelt	Kulturprisen	Arna bydel, Bergen
1994	Tildelt	Diplom OL-transport	Posten Norge

**INFORMASJONSARBEID**

Infokanal	Informasjonsvirksomhet	Status	Omfang
Facebook	Museet Gamle Vossebanen	Åpen	6340 følgere
Facebook	Vognhall Seimsmark	Lukket gruppe	184 medlemmer
WWW	Web-sider	Åpen	Oppdateres stadig
Museumsplan	GVB 2020 - 2050	Ferdig	100 sider
Forvaltningsplan	Ny utgave 2021	Ferdig	100 sider + kartdel
Årsrapport	Årlig	Årlig	31 sider
Regnskap	Årlig	Årlig	Resultat og prosjekt
NJK	Månedlige artikler	Pågående	Flere artikler årlig
NJK	Artikler i På Sporet	Pågående	Flere artikler årlig
Avisartikler	Lokale og nasjonale aviser	Pågående	Flere artikler årlig
Rutebrosjyren	Kompakt alt i ett info	Pågående	Årlig
Bøker	NJK 50, Tog til alle tider	Pågående	Jevnlig
Foredrag	Senioruniversitet/foreninger	Pågående	Flere ganger årlig
Interne møter	NJK / GVB / DU / Prosjekt / osv	Pågående	Flere ganger daglig
Eksterne møter	Mus.banenetverk/NJM/BK osv	Pågående	Flere ganger måned
Daglig oppfølging	epost / telefon / SMS	Pågående	Flere ganger daglig

VEDLEGG 1 NØKKELTALL**Bane**

Nøkkeltall fra banen:	2020	2019	2018	2017	2016	2015	2014	2013	2012	2011
<i>Totalt antall nye sviller</i>	2250	2524	2782	2600	3718	2350	2031	1670	2539	1634
<i>Brukte sviller</i>		26		17	40	165	231	170 ¹	300	
<i>Skinne streng skiftet m.</i>		36	32	100	300		218	144	30	66
<i>Totalt antall tonn pukk</i>	350		1000		60	200	400		500	
Timefordeling²:	2020	2019	2018	2017	2016	2015	2014	2013	2012	2011
<i>Bane linjen:</i>	470	450	750	1300	750	460	753	1 419	498	950
<i>Skogrydding</i>	40					204	99	136		75
<i>Grøft, skader, visitasjon</i>	90					60	40	20		
<i>Sidespor og stasjoner</i>	340	691				52		985	2 127	130
<i>Vedl. maskiner, verktøy, inns. materiell</i>	130	144	166		137	284		510	419	728
<i>Tunnelarbeid</i>						0			314	208
<i>Broarbeid</i>						35				
<i>Planoverganger</i>	30					79	50	75	44	
<i>Annet bygn., transp, div</i>	120				444	320	30	200		
<i>Plan, admin, regnskap³</i>	1200	1200	1200	1200	1200	1200	1000	1 000	1 000	1 000
Sum	2120	2485	2116	2500	2394	2694	1972	4 345	4 402	3 091

¹ Brukte sviller er bare brukt på Seimsmark sidespor og i spor 2 på Garnes Stasjon.

² Timene omfatter ikke innkjøpt arbeidskraft fra eksterne leverandører.

³ Styrearbeid, planlegging, forhandlinger, eksterne møter, personaladministrasjon, regnskap, rapportering mm

**Arbeidstimer**

Nøkkeltall for Museet GVB ⁴	2020	2019	2018	2017	2016	2015	2014	2013	2012	2011
<i>Dugnadstimer adm / salg / markedsføring</i>	1 950	1 950	1 950	1 950	1 950	1 950	1 950	1 950	1 950	1 950
<i>Dugnadstimer drift (se grafikk under)</i>	420	1 335	1 496	1 392	1 192	1 516	1 200	1 793	2 422	1 736
<i>Dugnadstimer opplæring og aspiranttimer</i>	190	1 272	275	555	219	600	485	793	1 060	740
<i>Dugnadstimer restaurering og vedlikehold</i>	10950	5.591	5.174	5 896	5 747	5 287	5 032	6 407	6 750	5 432
<i>Arbeidstimer ansatte, engasjerte</i>	1648	2 803	2 276	2 829	2 773	2 643	2 529	2 206	1 899	1 950
Totalt antall arbeidstimer GVB	15158	12 951	11 171	12 622	11 881	11 966	11 196	12 525	12 724	11 808

⁴ Timene omfatter ikke innkjøpt arbeidskraft fra eksterne leverandører.



Statistikk totalt timeforbruk i driften NJK GVB.

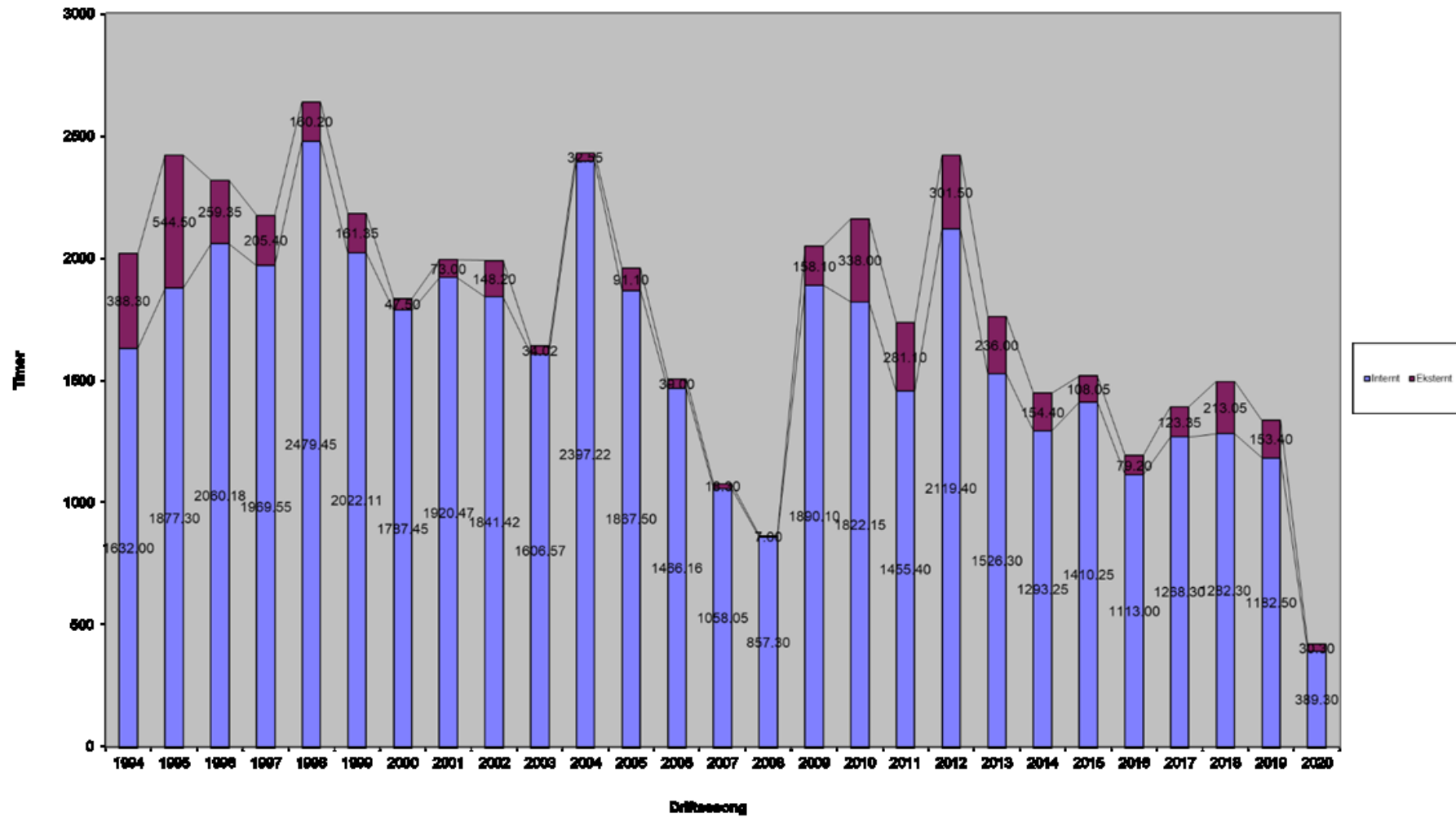

**Passasjertall**

År	Barnehager	Vanlig charter	Cruisetraffikk	Billetter (opptalt)	Besøkende GVB - ikke betalende (beregnet)	Besøkende særlige arrangementer - ikke betalende (estimert)
2011	379	103	789	7679	5500	
2012	172	432	1.844	6783	5500	
2013	378	488	400	5173	5500	4000
2014	0	301	429	4721	5500	1000
2015	330	610	593	5694	5500	500
2016	80	100	247	5825	5500	800
2017	158	282	99	6664	5500	1000
2017	158	282	99	6664	5500	1000
2018	198	966	35	8564	5500	
2019	0	862	429	8181	5500	
2020	0	6	0	1580	1000	

**VEDLEGG 2: DETALJERT STATUS FOR RULLENDE MATERIELL****18c 255**

Lok 255 hadde gått 27 driftssesonger ved Gamle Vossebanen uten en helhetlig revisjon. Mye vedlikeholdsarbeid er blitt gjort, men sleider og sylindere har ikke vært åpnet siden NSB-tiden (før 1969). Takket være prosjektmidler fra Norsk Jernbanemuseum har vi kunnet gå i gang med inspeksjon og utbedring av sleider og sylindere. Prosjektet var ment å skulle strekke seg over 2 vintre, en vinter på hver side. En kort driftssesong i 2020, og en bedre fremdrift enn forventet, gjorde at vi fikk overhalt begge sider av loket i løpet av 2020. Arbeidet ble gjort av frivillige ved Gamle Vossebanen, med innleid profesjonell hjelp fra Museene i Akershus ved Ragnar Andenæs, og Vemek ved Jostein Skjerve.

Forberedelser: Søk etter tegninger av sleider ga et litt skuffende resultat. Tegningene vi har er kopi av fabrikktegnene fra Hamar Jernstøperi. Type 18c i opprinnelig versjon er dokumentert, men det synes som om de aller fleste endringer som er gjort i driftstiden hos NSB er mangelfullt dokumentert hos JBM. Vi oppdaget stadig endringer og forenklinger på detaljer med stempelringene på sylindere og sleider som ikke stemte med tegningene. På stemplene var det til og med forskjellig løsnings mellom høyre og venstre side. På stempelpakningen var det de såkalte «Bergenspakningen». Fabrikktegnene viste noe annet. Tegning av disse fant vi i Lærebok for Damplokomotiver. Ragnar Andenæs og andre ble derfor konsultert for råd om hvilke utfordringer vi kunne møte på. Vi la en foreløpig tidsplan, med boring og honing før påsken 2020.

Demontering høyre side: Påbegynt tidlig i januar 2020. Mengden av deler som måtte demonteres for å ut sleide og stempel var litt overveldende til å begynne med. Største utfordring var å løsne stempelstang fra krysshodet. Hemmeligheten her var å varme opp fort. Loket måtte flyttes litt for å få ut stempelet.

Inspeksjon høyre side: Ragnar Andenæs kom i slutten av januar for å inspisere og komme med råd. Sleidskap og sylindere ble målt opp og inspisert. Det var store riper innvendig i sleidskap. Stempelstang var blitt oval, og ble levert til Vemek for dreining. Stemplene er presset hard inn på stempelstangen, og måtte følge med til dreining, noe som ga ekstra utfordringer med transport og håndtering. Vi planla å bore opp sleidskap. Derfor måtte vi ha nye stempelringer til sleider. Emner ble bestilt. Sylindere ble vurdert som god nok. Stempelringer til stempler ble bare filt, og brukt om igjen.

Ny plan, vi borer begge sider i 2020: I mars ble Norge rammet av Covid-19-pandemien, og det ble klart at vi ville få en forsinket driftssesong, om noen i hele tatt. Samtidig ble det klart at ressursene som skulle hjelpe oss med boring ble forsinket i forhold til vår plan. Da besluttet vi å overhale begge sider før den (eventuelle) kjøresesongen 2020, og ikke vente til 2021 med venstre side. Et eksempel på at et problem + et annet problem kan bli en løsning. Venstre side ble demontert raskt, med den erfaringen vi hadde opparbeidet på høyre side. Sleide og stempel ble trukket ut, og stempelstang ble sendt til dreining. Ny tetning (Bergenspakning) ble bestilt.

Boring i 2 økter, juni og juli: Ragnar Andenæs ankom 6.juni med sitt egen boreverk, som var blitt brukt til lokene på UHB. Vi anså det som en fordel at vi brukte kjent verktøy fremfor å sette sammen det NSB boreverket vi hadde hentet til Garnes for anledningen. Etter en lang helgs innsats var vi ikke ferdig. Problemet var egentlig ikke noe annet enn at alt tok lenger tid. Ny økt 23 - 26 juli, med forbedret boreverk. Begge sider var nå tatt, og det manglet bare honing og rengjøring.

Honing og rengjøring, juli/ august: VeMek (Jostein Skjerve) foretok honing av sleidskapene innvendig 27. juli. Det ble brukt en 4-benet hon, for ikke å risikere å forskyve senterlinjen i sleidskapet, som en vanlig 3-benet hon kunne gjøre. Så gjenstod en nitid rengjøring av sleidskap og sylindere fulle av spon og slipestøv.

Stempelringer og tetninger for stempelstenger: Produksjon av nye stempelringer til sleider måtte gjøres etter at nøyaktige mål var kjent, altså etter boring og honing. Jostein dreiet nye stempelringer. Siden begge sylindrestenger var blitt dreid ned, måtte vi ha nye stempelring-tetninger. En gang på 1920-tallet ble de originale tetningene oppgradert til det som ble hetende "bergenspakninger" hos NSB. De ble laget av en bedrift i Bergen som fremdeles eksisterer etter 80 år, og som kunne lage de samme tetningene pakningene. (!!!) Sylindere var blitt målt opp på forhånd, og funnet i orden. Ikke helt perfekt, men akseptabelt. Dermed var det bare å pusse stempelringene på stemplene før innsetting. (En boring av sylindrene ville ha vært et betydelig tilleggsarbeid.)

Montering, prøvekjøring og justering, august: Da var det "bare" å sette sammen det vi hadde demontert. I mellomtiden hadde vi brukt ledig tid til maling og annen oppfriskning av deler. Ingen spesielle problemer. Bare arbeid. Oppfyring og teknisk prøvetur 06.08 avslørte ingen spesielle problemer. Før jul ble det gjennomført teknisk prøvetur sammen med VeMek for å lokalisere lekkasjer og justeringsproblemer. Det gjenstår tetning og ny isolasjon rundt kraftdamprør, og produksjon av noen nye smørerør som er skadet. Prosjektet er i hovedsak avsluttet. Gjenstående arbeid inngår i plan for 2021.



Skiftetraktorer

205-2

Vi fikk overlevert, som en ferdig restaurert gave fra Norsk Transport, Ska 205.2 nydelig restaurert i sommer.



Prikkfri leveranse av Ska 205.2 på Garnes etter spesialtransport over fjellet med følgebil.

Foto: Ivar Gubberud

Planen var å bruke den inne i vognhallen for å redusere utslipp av eksos inne i hallen. Traktoren har vært lite brukt fordi det utenfor vognhallen er det over 18 o/oo stigning opp til hovedspor, og det viste seg at traktorens bremses er ikke tilstrekkelig til å holde rullende materiell i bakken. Den er derfor hovedsakelig brukt i hallen som planlagt.

Årskontroll er utført uten vesentlige funn. Det er etterfylt noe olje på drev og hjullager samt fylt batterivann. Dokumentasjon for utført kontroll er lagt i mappe på traktor.



Traktoren har hatt en tendens til å tenne lysbue under nedregulering. Dersom denne ikke lar seg slukke ved å skru av kan det oppstå store skader på kontroller og batterikrets. Det bør anbringes CO2-slokkeapparat i førerkupé, der finnes ingen slokkemidler. Videre bør en vurdere å installere en likestrøms-effektbryter som slår ut automatisk ved overstrøm dersom traktoren skal brukes aktivt i skifting. Dette gjelder særlig på Seimsmark der stigning til hovedspor gjør det vanskelig å trekke skift med lavt effektuttak, som kan være medvirkende til lysbuedannelse.

Driftstimer: 8 Vedlikeholdstimer: 6

206-33

Skd 206.33 ble ikke ferdig årskontrollert og har ikke vært brukt i 2020. Den har forfalt kraftig etter å ha blitt lagret enda en vinter utendørs. Spesielt vinduene har ikke godt av utendørs lagring, og de børe sterkt preg av forfall. Skal denne traktoren settes i drift igjen, må vi få reparert vendedrevet, og alle vinduene må tas ut igjen og pusses ned og oljes/lakkes på nytt. Inntil det er klart må denne traktoren stå under tak. Det er gledelig at dugnadsgjengen som har restaurert 86-settet, nå har tatt fatt på restaurering av 206.48. Dette er en omfattende jobb som vil ta tid, men det er svært god fremdrift. Det er håp om at vi etterhvert kan ha en 206-traktor tilbake i driftsklar stad. Traktoren står nå innendørs i vognremissen på Garnes.

Driftstimer: 8 Vedlikeholdstimer: 8 Timeteller 1.1.2021: 2155 (2147)

206.48

Traktoren er tilstandskontrollert. Motor er startet. Traktoren ble klargjøring for flytting til Seimsmark verksted og tatt inn for hovedrevisjon i oktober. Clutchlameller og girkasse ble sjekket. Tak og vinduer er demontert. Vindusrammer er overhaldt. Det er rustbanket og klargjort for lakkering. Startmotoren er sjekket, og defekt hjelpefeltvikling som gir ustabil innslag er avdekket.

Vedlikeholdstimer: 261 Driftstimer: 0 Timeteller 1.1.2021: 3834

214-90

En elektrisk feil oppsto og traktoren var umulig å starte med startknappen i betjeningspanelet. Dette ble feilsøkt og årsaken ble identifisert til en defekt likeretterdiode i førerpanelet. Denne ble skiftet. En utenpåliggende bremsekloss er utbedret. Traktoren har vært brukt til skifting og i kiptog. Årskontroll utført.

Driftstimer: 60 Timeteller 1.1.2021: 3303 (3243) Vedlikeholdstimer: 46 Km stand: 587

220c.206

Skd 220c-206 har første halvdel av året gjennomgått arbeid med bytte av girkasse, med tilhørende monteringsarbeider fullført. Prøvekjøring ble foretatt i påsken, og girkassen fungerte tilfredsstillende. Bremsstell ble overhaldt, og en del foringer ble byttet. Arbeidet med bremsstell ble noe mer omfattende, da det viste seg at en del bolter etc. var sveist fast. I den siste tiden før NJK overtok enheten, har det nok vært utført noe «last-mile vedlikehold» på denne enheten. All gammel maling og lakk på panser ble banket bort med nålebanker, grunnet med Owatrol olje og malt 3 strøk. Årskontroll ble foretatt. Aggregatet har vært benyttet til skifting, utkjøring av ballast på linjen og kjøring av kipp-tog. Enheten har fungert svært bra hele sesongen.

Timetall motor: 18924 Antall driftstimer 2020: 45 Antall dugnadstimer: 187

221-146

Skd 221-146 Det har kun vært utført mindre arbeider med sortering av deler.

Dugnadstimer i 2019 er 5.

Annet i verksted

Antall registrerte vedlikeholdstimer/restaureringstimer totalt på traktorene var 507. I tillegg er det brukt 9t til klargjøring og salg av Marna-aggregatet. Og det er er medgått 73 timer til skifting på Seimsmark. Dette har gitt aspiranter mange aspiranttimer.

Antall dugnadstimer totalt: ca 750

Motorvogner

Motorvogn 86.60

Overhaldt hjelpedriftveksler med skifte av pakninger/simmerringer. Skiftet kilereimer til kompressorer og dynamoer. Overhaldt tetninger under sentertapper. Årskontroll og oppsmøring.



Antall dugnadstimer: 174 Kjørte kilometer: 1

Styrevogn 86.68

Ferdigstilling av renovering, spesielt i godsrom. Skiftet golv i bakre halvdel av kupé 2 (mot plattform). Montert fjernstyringskabler i stikker og dåse i førerromsende. Årskontroll og oppsmøring. Flytting til Seimsmark.

Antall dugnadstimer: 318 Kjørte kilometer: 2

Vogner i drift

Alle driftsvognene er vasket utvendig.

Samlet antall arbeidstimer: 74

Vogn 347

Noen mindre reparasjoner er utført. Årskontroll gjennomført.

Kjørte kilometer: 495

Vogn 666

Vognen er flyttet til vognremisse Garnes. Vognen var ikke i bruk i 2020. Årskontroll ble ikke gjennomført.

Kjørte kilometer: 1

Vogn 742

Årskontroll gjennomført.

Kjørte kilometer: 495

Vogn 789

Årskontroll gjennomført.

Kjørte kilometer: 495

Vogn 14012

Vognen er flyttet til vognremisse Garnes. Vognen ble ikke brukt i 2020. Årskontroll gjennomført.

Kjørte kilometer: 1 Timeteller aggregat 1.1.2021: 569 (1.1.2020: 569)

Vogn 18140

Vognen ble vasket innvendig og lufttørker ble satt inn.

Årskontroll gjennomført.

Kjørte kilometer: 0

Vogner under restaurering

Vogn 620

Det ble besluttet å starte opp prosjekt for å gjøre 620 klar for drift til vognens 100-års jubileum i 2021. Prosjektplanen er delt opp i to deler, hvor snekker John-Are Garnes tar innvendig del og takpapp, mens den andre delen blir tatt på dugnad.

Først ble det anskaffet og satt opp lagerreoler. Det ble ryddet ut av vognen og vognen ble vasket grundig innvendig. Deretter ble vognen skiftet på plass i verkstedet for hovedrevisjon i oktober. Det ble tilrettelagt arbeidsplass rundt vognen, samt stillas ble satt opp. Taket er jekket opp og rettet opp med midlertidige støtter. Vinduene er behandlet med benarolje, og det er laget og behandlet glasslister til vinduene.

Arbeidet fortsetter i 2021 med målsetning å få vognen i drift i 2021.

Antall dugnadstimer: 150

Vogn Ao100



Etter at det nye reisverket og bunnstokk var malt, ble teak kledningen montert på plass. Dessverre viste en inspeksjon av resten på vognsiden at det ytterligere råte i bunnstokk og reisverk. Her måtte teak stavene fjernes en etter en, pga. teakstavene mot vinduene her var spikret fast med kobberspik og ikke skrudd, måtte en del staver ødelegges for å få de løs. Med teak kledningen vekke ble all råte i bunnstokk og reisverk fjernet. Nye materialer ble deretter felt inn. I reisverket var det her felt inn en forsterkning av flatjern. Dette ble fjernet da nederste del av forsterkningen var sterkt angrepet av rust.

Antall dugnadstimer: 100

Vogner med annen status

Vogn 225

Vognen ble dekket med presenning i 2019. Skal vognen fortsatt stå ute, må den forsynes med lufttørkere som har vannslange ut av vognen, men intet utført i 2020.

Antall dugnadstimer: 0 Kjørte kilometer: 0

CDF 549 (Englandsvognen)

Vognen, som er bygget i 1912 har avdelinger for passasjerer, post og konduktør, står hensatt under presenning på Garnes. Den ble utrangert i 1972 og solgt til England, hvor restaurering ble delvis påbegynt, men vogngruppen har foreløpig ikke hatt ressurser til å videreføre dette arbeidet. Det er over en tid kjøpt inn en del parafinlamper til denne vognen som kan bli en virkelig publikumsattraksjon. Vognen er flyttet til Seimsmark.

Antall dugnadstimer: 0 Kjørte kilometer: 1

Vogn 562

Vognen står lagret under presenninger på Haukeland. I mai ble presenningen ettersett og fikset.

Antall dugnadstimer: 10 Kjørte kilometer: 0

Vogn 5679

Det er ryddet opp i vognen og den ble klargjort for flytting til Seimsmark.

Antall dugnadstimer: 96 Kjørte kilometer: 2

Vogn 18060

Vognen står hensatt på Haukeland stasjon og pakket inn i presenninger. Vognens tilstand bærer preg av mange års utendørs lagring, med store råteskader og delvis knust inventar etter innbrudd og vandalisme. I mai ble det ryddet vegetasjon (en full container), fjernet skrot (et lastebillass), vognen ble pakket inn i presenning, og inngangsdører ble sikret.

Antall dugnadstimer: 46 Kjørte kilometer: 0

Godsvogner

Ø4 17 405 og 17 476

Vognene ble oppsmurt og årskontroll.

I oktober ble Ø4 17476 tatt inn til hovedrevisjon i verkstedet. Skilt med påskrifter og plankedekke ble demontert. Rustbanking påbegynt. Timer brukt på revisjon er 8.

Antall dugnadstimer: 26

Gbkls 20 76 158 5706-8 og Gs 21 76 120 2107-1

Disse to vognene benyttes som lagervogner på Garnes.

Dugnadstimer: 0 Kjørte kilometer: 0

His 21 76 210 2194 - 8

Denne vognen benyttes som lagervogn på Garnes.

Dugnadstimer: 0 Kjørte kilometer: 0

Gbs 21 76 150 0074 - 2 (Arna-vognen)



Vognen nesten ferdig banket for rust før nyttår. En del mindre arbeider fortsetter i 2021.

Antall dugnadstimer: 75

Os 21 76 370 0508-6

Denne vognen benyttes som lagervogn på Haukeland.

Dugnadstimer: 0 Kjørte kilometer: 0

Os 21 76 370 0624-8

Denne vognen benyttes som lagervogn på Garnes.

Dugnadstimer: 0 Kjørte kilometer: 0

Gbs 21 76 150 0 242-5 (Støren-GBSen)

På Støren ble følgende gjort før overføring til GVB: I 2019/20 ble alt treverk skrapet ned og malt alle fire vegger. Hull i kledning, som skyldes råte, er lappet med stålplater. Jernbeslag samt dører er skrapet / børstet fritt for overflaterust og malt med rød maling iblandet Owatrol. Transporten med to godsvogner fra Støren kom til søndag 08.11.2020. De ble hentet på Tunestveit og plassert midlertidig på Garnes. Vognen har ikke virksomme bremses, og dette har førsteprioritet på denne vognen. Det fulgte med tidligere tildelte midler fra NJA på 7.000 til utvendig maling og ny takpapp.

Antall dugnadstimer: 15 Kjørte kilometer på GVB spor: 25

lbblps 21 76 825 028-9 (Støren-kjølevognen)

På Støren ble følgende gjort før overføring til GVB: Vasket ned utvendig og malt opp 2016/17. Lys grå farge med NJK Jubileumslogo. Understell malt oksydrød. Verkstedrom ryddet og innredet. Ny belysning montert. Reoler montert i kaldlager. Montert kunstig ventilasjon i kaldlager. Etter nedleggelse på Støren, ble vognene overført til GVB.

Transporten med to godsvogner fra Støren kom til søndag 08.11.2020. De ble hentet på Tunestveit og plassert midlertidig på Garnes.

Antall dugnadstimer: 15 Kjørte kilometer på GVB spor: 25



Prøvekjøring av damplok 255 med belastningstog: de to Støren-vognene, tre passasjervogner og en skiftetraktor på slep i november 2020. Toget passerer her GVBs depot Seimsmark med nyoppsatt innkjørssignal til Arna stasjon.



Arbeidsmaskiner

Pakkemaskin Matisa B20L (30-32-5028)

GVB overtok fra Bane NOR i 2012 en pakkemaskin Matisa B20L (1987-modell) med tjenestevekt 30 tonn. Maskinen hadde da stått hensatt noen år, men ble sist benyttet ved GVB. Grunnet andre prioriterte oppgaver er ikke maskinen driftsklar ennå.

Det har ikke vært utført arbeid i 2019.

Antall driftstimer: 0 Timeteller: 7698 (7695) Antall arbeidstimer: 0

Svillebytter

Det er byttet olje og filter pluss batteri i 2020. Maskinen er nå lagret innendørs i vognhallen på Garnes

Antall driftstimer: 1 Timeteller 1.1.2021: 94 (93) Antall timer vedlikehold: 5

Pakkmaskin Minima 2

Maskinen har fått nytt tak og sete. Eksospotten og diverse deksler er reparasjonssveist. Den har også blitt malt. Den har vært brukt til pakking av spor 4 i vognhall.

Antall driftstimer ca.20 (maskinen har ikke timeteller). Antall arbeidstimer: 25

Robel 12

Maskinen har fungert hele sesongen. Robelen fikk en grundig rengjøring. Kompressor er kontrollert. Årskontroll og generelt vedlikehold er utført.

Timeteller: 16573 (16451) Antall driftstimer: 122 (142) Kilometerstand: xxx (41762) Antall arbeidstimer: 11

Tilhenger 30-37-4004

Det er byttet en bremseventil. Ellers er årskontroll og generelt vedlikehold er utført.

Tipptilhenger X4406:

Tilhengeren har ikke vært benyttet i 2020.

Traktorgraver Volvo BM 650

Traktoren har tidligere vært brukt på Haukeland til grusing og brøyting av vei. Har heller ikke vært brukt i 2020. Traktoren har vært utsatt for hærverk. Flere ruter er knust.

Timeteller:4560 Antall driftstimer: 0 Antall arbeidstimer: 0

Hjullaster Hanomag 44C

Hjullasteren har fungert fint hele sesongen bortsett fra dårlige batterier. Årskontroll er utført uten anmerkinger. Maskinen ble hentet fra Haukeland for ettersyn før sesongen. Da vi hadde problemer med tette filtre, ble dieseltanken rengjort og steamet. Alle filtre skiftet, og noen dieselslanger skiftet. En kjølevannsslange ble også skiftet. Det ble også byttet et dekk. Maskinen ble deretter transportert til Haukeland der den ble brukt til svillelossing. Senere i sesongen ble hjullasteren benyttet til pukklasting på Haukeland. Før dette ble batterier og en oljetrykkslange byttet.

Timeteller: 2481 (2460) Antall driftstimer: 21 (15). Antall arbeidstimer: 58

Gravemaskin O&K MHS

Det ble høsten 2013 anskaffet en to-vegs gravemaskin O&K MHS fra 2000 på 17 tonn med 2 skuffer og rotortilt.

Maskinen har fungert bra i 2020. En luftslange er byttet. Årlig kontroll og generelt vedlikehold utført. Gravemaskinen er benyttet i banearbeid og vognhallprosjektet i 2020.

Timeteller: Ukjent. (11391- 2016) Antall driftstimer ca. 100 Antall arbeidstimer: 10

Tilhenger 30-37-4032

Det ble i 2014 anskaffet en maskinhenger tiltenkt O&K gravemaskin. Tilhengeren er av merke Schoma og har lasteevne på 15 tonn.



Det er sveist løfteører på kjørebroene som ble montert i 2019. Tilhengeren ble rengjort før den ble brukt til transport av lompekontainer ut av vognhall. Tilhengeren ble i 2020 benyttet til skinnekjøring, grøfting og transport.

Antall arbeidstimer: 6

Kato gravemaskin

Denne ble solgt til inntekt for vognhallprosjektet. Hentet på Seimsmark 06.02.2020

Utstilling Rallarmuseet Finse

Roterende snøplog og sporrenser

Damproter nr 4 er sammen med sneskrape nr 3 utlånt til Rallarmuseet på Finse. Disse to enhetene inngår i en utstilling om kampen mot sneen i den gamle lokstallen på Finse.

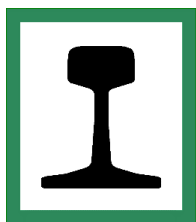

Norsk Jernbaneklubb

Krøderbanen

Årsrapport 2020



Lok 7a 11 på Krøderen 30.6.2020. Foto Henrik B. Backer

Krøderbanen er en 26 km lang museumsjernbane mellom Vikersund og Krøderen i Buskerud. Virksomheten drives av Buskerudmuseet avd. Krøderbanen (BM) og Norsk Jernbaneklubb (NJK). BM har hånd om de faste anleggene som bygninger og spor, mens NJK driver all togtrafikken. I tillegg samarbeider BM avd. Krøderbanen og NJK om vedlikehold og restaurering av rullende materiell.

Det etterfølgende er årsrapporten for Norsk Jernbaneklubbs aktiviteter på Krøderbanen. BM gir ut egen årsrapport for sin del av virksomheten.

Vestsideveien 4
3535 KRØDEREN

Telefon: 32 14 76 03
E-post: krøderbanen@njkk.no
Internett: www.njkk.no
Org. nr. 996 366 243
Konto nr: 2372 07 02703



Norsk Jernbaneklubb - Krøderbanen

Årsrapport 2020

1. ADMINISTRASJON

1.1. Driftsutvalget og andre verv

1.1.1. Driftsutvalget

Leder NJK Krøderbanen	Henrik B. Backer
Driftsbestyrer trafikkvirksomhet	Stein Rudi Austheim
Kasserer	Alexander Westerlund
Internkontrollansvarlig	Helge Lindholm
Medie- og Dokumentansvarlig	Mette Veland
PR-ansvarlig	Anders Linnerud
Ansvarlig damplokomotiver	Pål Stian Wahlquist
Ansvarlig dieselmateriell	Jørgen R. Nøkleby
Ansvarlig vogner (t.o.m 11. mars)	Karl Anker Hansson
Ansvarlig vogner (f.o.m 18. mai)	Tom Andre Aas (Konstituert av Driftsutvalget)
Styremedlem	Jim H. Warp

1.1.2. Spesialfunksjoner underlagt driftsutvalget

Salgsansvarlig	Elisabeth R. Nøkleby og Siri Waaland
Restaureringsveileder vognmateriell	Tore Strangstad
Skjenkebestyrer	Per Thorstensen
Ruteutsteder	Alf Martin Farbrot
Redaktør Krøderbanenytt	Dagfinn Lunner
Tjenestefordelere	Jim Hagen Warp (konduktør- stasjons-, salgs-, lokomotiv-, stalltjeneste og brannvakt) Jørgen R. Nøkleby (koordinator og distribuering av tjenestelistene)
Billettrykkeri	Olaf Bjerknes
Verkstedkoordinator	Odd Arne Lyngstad
Salg av chartertog	Helge Lindholm
Rekrutteringskoordinator	Tom-André Aas
Opplæringsutvalget	Helge Lindholm (leder), Rune Vindholmen og Alf Martin Farbrot

1.1.3. Spesialfunksjoner som utføres for Stiftelsen Krøderbanen

Vedlikehold telefon- og telegraf	Dagfinn Lunner
Huggehelger	Alexander Westerlund
Valgkomité (oppnevnes av årsmøtet)	Odd Arne Lyngstad, Jim Hagen Warp og Pål Stian Wahlquist



Norsk Jernbaneklubb - Krøderbanen

Årsrapport 2020

1.1.4. Representasjon

Representantskapet i NJK

Per Martin Kjeldaas og Henrik B. Backer

Vara: Jørgen R. Nøkleby

Museumsbanerådet

Henrik B. Backer

Vara: Utnevnes av driftsutvalget ved behov

Stiftelsen Krøderbanens styre

Henrik B. Backer

Vara: Odd Arne Lyngstad

1.2. Møtevirksomhet

Årsmøtet ble avholdt 29.02.2020 i venterommet på Krøderen stasjon.

Driftsutvalget har i løpet av året hatt 6 møter og behandlet 81 saker. Av saker som driftsutvalget har behandlet kan nevnes:

- Utarbeidelse av budsjett og økonomioppfølging
- Oppfølging av regnskap og budsjett
- Styringssystem og sikkerhet
- Forberede sesongen, inkludert tiltak for gjennomføring i henhold til smitteverntiltak
- Opplæring og rekruttering
- Klargjøring av materiell for sesongen

I tillegg har saker vært behandlet fortløpende per e-post samt på Slack imellom møtene.

1.3. Økonomi

Regnskapet er vedlagt årsrapporten og er like viktig å lese gjennom som selve rapporten.

1.4. Opplæring

Krøderbanens opplæringsutvalg har bestått av:

- Helge Lindholm
- Alf Martin Farbrot
- Rune Vindholmen

1.4.1. Teoretisk opplæring

Sikkerhetskurs I (Sporskifterkurs) som igangsatt i 2019. Tre deltagere avla bestått avslutningsprøve våren 2020. En deltager måtte utsette avslutning av kurset.

Togekspeditørkurs er igangsatt med 6 deltagere, hvorav 3 fra Gamle Vossebanen. 3 deltagere har fullført den teoretiske opplæringen. Det gjenstår en kurssamling for 3 deltagere. Kurset er blitt kombinert med praktisk opplæring i trafikksesongen.

1.4.2. Kontrollprøver

5 personer har avlagt kontrollprøve i trafiksikkerhetsforskrifter med resultat "Bestått"

1.4.3. Vaktmannkurs Vikersund

Siden det ikke var mulig å kjøre persontog til Vikersund ble det ikke holdt Vaktmannkurs.



Norsk Jernbaneklubb - Krøderbanen

Årsrapport 2020

1.4.4. Typekurs

Typekurs på motorvogn BM 87 ble gjennomført med 3 deltagere.
Typekurs på Robel 10/11/12 ble gjennomført med 2 deltagere.

1.4.5. Godkjenninger

Begrenset kjelpassertjeneste: 1 person.
Førertjeneste Robel 10/11/12: 1 person.
Førertjeneste Robel 22: 1 person.
Førertjeneste motorvogn BM 87: 1 person.

1.5. Rekruttering

Det har tilkommet 4 nye aktive i år.

2. DRIFT

Årets sesong ble replanlagt flere ganger på grunn av nasjonale smittevernstiltak i forbindelse med koronaepidemien. Disse la også en begrensning på dugnadsinnsatsen for å forberede sesongen. Det endelige programmet besto av kjøring mellom Krøderen og Kløftfoss de fem søndagene i august. Det ble gjennomført smittevernstiltak på alle kjøredagene. I år hadde vi 1.600 enkeltreiser i de ordinære togene, noe som er på nivå med 2018-sesongen, hvor vi kun hadde kjøring i september.

Det samlede besøket er i år anslått til **5 700**, hvorav **1 725** har reist med togene våre og **4 000** har besøkt stasjonsmuseet på Krøderen uten å kjøre tog eller buss, også dette en betydelig økning sammenlignet med i fjor.

Besøkende	2015	2016	2017	2018	2019	2020
I alt (avrundet)	14 000	13 900	14 700	7 500	12 200	5 700
Betalende i togene	7 005	6 853	7 702	2 223	6 696	1 725
Stasjonsmuseet (1)	7 000	7 000	7 000	5 300	5 500	4 000
Ordinære tog	5 668	5 335	6 391	1 350	4 940	1 600
Spesialtog (åpne)	300	418	439	558	690	--
Chartertog (bestilling)	537	886	678	20	182	125
Skoletilbud (2)	500	214	194	--	335	--
Veteranbuss	--	--	--	295	549	--
Sum antall reisende	7 005	6 853	7 702	2 223	6 696	1 725

(1) I tallene for 2020 ligger estimater for besøk på Krøderen stasjon søndager (1000), lørdager (600) og øvrige ukedager (2400).

(2) Tallene gjelder egne opplevelsesdager for skoler og barnehager. I tillegg er enkelte chartertog også kjørt for skoler og barnehager.



Norsk Jernbaneklubb - Krøderbanen Årsrapport 2020

2.1. Trafikkstatistikk

Dag	Tog 100 Krøderen 11.00	Tog 101 Kløftfoss 11.20	Tog 102 Krøderen 12.30	Tog 103 Kløftfoss 12.50	Tog 104 Krøderen 14.00	Tog 105 Kløftfoss 14.20	Sum 2020
2.8	64	64	65	65	64	64	386
9.8	45	45	65	65	67	67	354
16.8	29	29	50	50	29	29	216
23.8	64	64	67	67	46	46	354
30.8	23	23	47	47	74	76	290
Sum							1600

Totalt antall reisende de 5 kjøredagene i august er oppsummert til 1600. Til sammenligning hadde vi 4940 reisende fordelt på 11 kjøredager i 2019. Dette gir en reduksjon på 68% totalt og 27% i snittbelegget.

Vi har stort sett hatt nok kapasitet til å få med alle reisende som har ønsket å kjøpe billett til togene. Total passasjerkapasitet har vært 2100, og vi har dermed fått utnyttet 76% av denne. Nedgangen i besøket antas å ha to hovedårsaker: Generell forsiktighet med å oppsøke større forsamlinger og fraværet av populære temadager som vi normalt arrangerer i august. Begge deler har koronapandemien som bakenforliggende årsak.

2.2. Årets program

På grunn av koronasituasjonen, ble det i år kun kjørt tog mellom Krøderen og Kløftfoss, med tre avganger med damptog hver søndag i august. Av samme grunn ble det ikke arrangert temadager og kombinasjonsturer i sommer, og juletogene ble heller ikke kjørt. Krødersaga var åpen for besøkende søndag 16. august.

2.3. Smittevernstiltak

Disse besto av å skille de reisende på de ulike togavgangene på stasjonsområdet, begrensning av antall reisende i togene og vask av alle berøringspunkter i toget mellom avgangene. I tillegg måtte alle billetter forhåndskjøpes hos Ticketmaster, slik at vi hadde kontroll på antall reisende og hvem som besøkte oss. Alle fikk tildelt plasser i toget før avgang, og disse måtte beholdes under hele togreisen til Kløftfoss og tilbake. Vi fikk gode tilbakemeldinger på disse tiltakene, og det ble ikke meldt om smitte i etterkant.

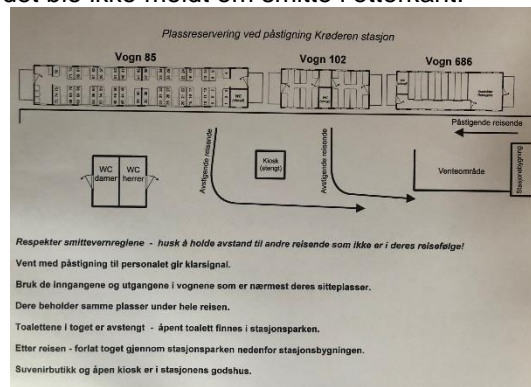

Smittevernstiltak på Krøderen stasjon sommeren 2020. Før ombordstigning måtte alle reisende innom stasjonsbygningen og hente forhåndskjøpte billetter og plassreservering. På plattform og i stasjonsparken var det etablert avsperring slik at av- og påstigende ikke trengte å møte hverandre. Foto Henrik B. Backer



Norsk Jernbaneklubb - Krøderbanen

Årsrapport 2020

2.4. Chartertog

I perioden 19. juni - 29. august ble det gjennomført i alt 4 chartertogoppdrag med til sammen 125 besøkende.

En oversikt over årets gjennomførte charteroppdrag er gjengitt i tabellen under.

Dag/dato	Togtype	Strekning	Kunde	Antall
Fredag 19/6	BM 87	Krøderen - Kløtgefoss T/R	Elisabeth Nøkleby - Krøderen skole	30
Lørdag 1/8	Damptog	Krøderen - Kløtgefoss T/R	Anders Linnerud - 60 års markering	50
Lørdag 27/8	Diesel	Krøderen - Kløtgefoss T/R x 2	Fabelaktiv AS - Filmopptak «Munchs vugge»	10
Lørdag 29/8	Damptog	Krøderen - Kløtgefoss TR	Håkon Watterud - whiskysmaking	35



Chartertog på Kløtgefoss 29.8. Foto Henrik B. Backer

Det lave antallet skyldes i hovedsak avlysninger av planlagte arrangementer som følge av koronasituasjonen.

2.5. PR-virksomhet

Siden koronatiltakene skapte stor usikkerhet for innholdet i årets program, ble det heller ikke i år trykket en egen trafikkbrosjyre. I stedet baserte oss på å presentere programmet løpende på nettsidene *krøderbanen.no*. Alt innhold på disse sidene redigerer vi selv. Dette gjør det mulig å holde sidene aktuelle med detaljert informasjon om tilbudet vårt. Vi har også i år fått meget god hjelp til dette arbeidet fra *Frode Reiersøl* i webredaksjonen til Norsk Jernbaneklubb.

Pressemeldinger ble sendt ut i forkant av sesongåpningen og før siste kjøresøndag i august. Disse sendes både til aviser, radiostasjoner, turistinformasjoner, overnattingssteder og aktive - til sammen rundt 300 adressater. Helgens program ble også lagt inn i begivenhetskaldrene til *Bygdeposten* og *Drammens Tidende*.

På grunn av begrenset kapasitet i togene, ble det ikke foretatt noen annonsering i år.

Buskerudmuseet, avdeling Krøderbanen har hatt hovedansvaret for salg og kundekontakt i forbindelse med chartertog, og vi har generelt et godt og tett samarbeid innen markedsføringen av banen.

2.6. KrøderbaneNytt

KrøderbaneNytt har kommet ut med fire utgaver. Det sendes elektronisk til alle medlemmer i driftsgruppen samt Krøderbanens venneforening.

2.7. Salgsavdeling

KOAS på Krøderen var kun åpent kjøresøndagene og i forbindelse med chartertog, betjent av frivillige. På grunn av corona-situasjonen var det ikke kafé i stasjonsparken som det bruker å være. I stedet hadde salgsavdelingen enkel servering av varme pølser, vafler og kaffe utenfor godshuset.



Norsk Jernbaneklubb - Krøderbanen

Årsrapport 2020

2.8. Tjenestekontoret

Vi har tilbakelagt oss et år som vi alle kommer til å huske som et uvanlig år, vi måtte begrense våre aktiviteter betraktelig, og kjøre minimalt med tog. Vi besluttet ganske tidlig å innstille alle temadager, og kun kjøre tog i august, som til slutt resulterte i 3 chartertog og 5 "kjøresøndager". Disse søndagene har det blitt kjørt tilnærmet samme opplegg som i fjor, men i år uten westernshow på Kløftefoss, alle tjenestene har blitt dekket, dog med noen utfordringer underveis som måtte løses.

Sesongen 2021 får vi håpe at vi kan kjøre med 225, og begynne å kjøre større tog, det håper vi vil hjelpe med å folk tilbake igjen, og få inn nye folk til å delta i det frivillige miljøet.

Vi i tjenestekontoret ønsker å takke alle sammen som har utført tjeneste på Krøderbanen i 2020, og ønsker alle velkommen til å utføre tjeneste igjen i 2021!

Totalt antall tjenestetimer avlagt er 510 timer.

2.9. Driftshendelser

Det er innlevert 9 rapporter om hendelser i driften. Disse er rapportert videre til Statens Jernbanetilsyn. Ingen av hendelsene førte til personskade eller skader på rullende materiell. Ved 1 hendelse ble infrastruktur påført mindre skader.

- 1 hendelse gjelder avsporing med arbeidstog på linjen med skade på sporet.
- 1 hendelse gjelder passering av signal "stopp".
- 1 hendelse gjelder stein falt ut i sporet i skjæring.
- 1 hendelse gjelder antennelse langs linjen under kjøring med damplokomotiv.
- 2 hendelser gjelder uvedkommende ferdsløp i spor.
- 3 hendelser gjelder veifarende som ikke overholdt vikeplikt ved planovergang. Alle hendelsene skjedde ved planovergang med veisikringsanlegg.

2.10. Verkstedet og vognhaller

Tidlig på året ble det kjøpt inn en stor og moderne TOS fres. Den var satt opp for 400 V og vi fant det enklest å kjøpe inn en 400 V trafo i tillegg. Fresen har kommet til god nytte og håndterer koblestenger og andre tunge arbeidsstykker på et stort arbeidsbord.

Det er også kjøpt inn et antall lagerskap og håndverktøy. Vi har også som gave mottatt en del luftverktøy av god kvalitet.

De siste av de gamle lysstoffrørene er byttet ut med LED lys. En del annet vedlikehold av bygningen er utført.

Det er innkommet kr 48.516,- som skattefrie midler til vognhaller.

2.11. Billettrykkeriet

Det er trykket 800 billetter til Krøderbanen, samt spesialbilletter til 60-årsdag.

Istandsettelse av trykkerimaskin II med montasje av motor, ny balatarem og elektronisk hastighetsregulator med tilkoblinger til motor. 67 timer nedlagt arbeid i 2020.



Norsk Jernbaneklubb - Krøderbanen Årsrapport 2020

3. TREKKRAFT

Kapitlene om trekraft omtaler enheter som har vært i bruk, vært gjennom årskontroll eller der noe er endret i løpet av året. Enheter som er hensatt er opplistet på våre nettsider.



Arbeidstog med flere lokomotiver som kjører som samlet enhet ut fra Kløttestoss.
Foto: Jørgen R. Nøkleby

3.1. Motor- og styrevogner

BM 87.03: Vognen har vært benyttet i ett chartertog, ellers har den blitt kjørt på linjen noen ganger før årskontrollen utløp.

BM 91H.02: Vognen har ikke vært benyttet i år, men den har blitt kjørt på linjen noen ganger før årskontrollen utløp. Det er utført vedlikehold på motorvognen i år. Taket er rengjort for gammel og løs maling, og flere vindusrammer er blitt skrapet og oljet.



Espen Skar foran en nedskrapet vindusramme på BM 91H.02.
Foto Henrik B. Backer

3.2. Diesellokomotiver

Skd 206.35: Utført vedlikehold av dieselmotor. Overbygget er blitt rengjort for gammel maling og grunnet. En del kabling i instrumentpanel er fornyet.



Eirik Håland (t.v.) og Kristian Nøkleby (t.h.) arbeider med Skd 206.35 29.8.2020. Foto Henrik B. Backer

Skd 214.103: Har gjennomgått årskontroll og normalt driftsvedlikehold. Enheten har blitt benyttet gjennom sesongen til skifting, kiptog og arbeidskjøring. Enheten har vært involvert i en avsporing der et hjul sporet av, ingen materielle skader oppsto.



Norsk Jernbaneklubb - Krøderbanen

Årsrapport 2020



Skd 214.103 på Kløtgefoss 11.10.2020. Foto Henrik B. Backer

Skd 215.104: Skinnetraktoren er hensatt. For å sikre at enheten bevares for fremtiden, bidrar noen av klubbens medlemmer med et fast månedlig innskudd til eget fond for denne. I år er det samlet inn kr 20.488,93. Med tidligere tilskudd er 215-fondet nå på kr 180.710,-. Ønsker du å støtte prosjektet kan det VIPPSes til nummer 2197 eller overføre til kontonummer 2372.07.02703. Husk å merke gaven med "Skd 215" eller lignende.

Skd 220a.126: Enheten ble hugget vinteren 2019/2020.

Skd 220c.167: Har gjennomgått årskontroll og normalt driftsvedlikehold. Enheten har blitt benyttet gjennom sesongen til skifting, kiptog og arbeidskjøring. Enheten har vært involvert i en avsporing der et hjul sporet av, ingen materielle skader oppsto.

Skd 220c.182: Har gjennomgått årskontroll og normalt driftsvedlikehold. Hovedluftbeholderen har blitt trykkprøvet med redskap for å trykkprøve tanken uten å ta den ut av traktoren. Enheten har blitt benyttet gjennom sesongen til skifting, kiptog og arbeidskjøring.

Skd 220c.210: Skinnetraktoren er under revisjon og oppussing. Traktoren har stått innendørs siden oktober 2019, og fikk stå inne til september 2020. Arbeidene under fotbrettet har blitt fullført på venstre side, og nærmer seg ferdig på høyre side. Bremsesylindere har vært demontert, kontrollert, og smurt opp, trykklufttanker er sjekket, og behandlet. Buffer har vært tatt av, og revidert, i en buffer hadde "innerhylsen" sprukket og det ble da satt på en "ny" innerhylse fra 220a.126 som nylig var hugget.



For å tromle trykkluftbeholderen til styreventilen ble det laget en egen støtte som tanken kan rulle på.
Foto: Jørgen R. Nøkleby



Trykklufttanken til styreventilen med holderen under montering.
Foto: Jørgen R. Nøkleby



Ramme og hjul nylakkert med rødsort farge. Foto: Jørgen R. Nøkleby

3.3. Damplokomotiver

7a 11 «Ulka»: Forsøkt å tette lekkasje i fløyteventil, men lekker fortsatt noe. Årskontroll av lokomotiv, samt trykktesting og sertifisering av kjel. Diverse oppmaling og fjerning av rust der det var nødvendig. Gnistfanger utbedret midlertidig, da den slapp gjennom for mye gnister.

21b 225: Lokomotivet har vært plassert i verkstedet gjennom hele året og er under restaurering. Se mer informasjon om prosjektet under eget avsnitt nedenfor.



Norsk Jernbaneklubb - Krøderbanen Årsrapport 2020

3.3.1. Arbeidene på 21b 225

Til tross for de begrensinger Covid19 har ført med seg har prosjektet i 2020 gjort store fremskritt. Så fort maratonprosjektet med sliping av akslekasseføringen ble fullført gikk det «slag i slag».

Rammen har blitt «hjulsatt» et par ganger. Det vil si at vi først prøvde at hjul akselkasser og ramme passet. Det gjorde det selv om vi nesten måtte bruke skohorn for å få det i sammen. Litt finmaskinering måtte til for å «løse opp» litt.

Boggien har krevd mye jobb. Pendelstykket er en viktig del av boggien. Den er laget av støpestål og var full av sprekker og porer. Den bar preg av å ha vært reparert flere ganger og strengt tatt burde vi ha laget et nytt pendelstykke. Imidlertid har vi kontakter hos Aker Solutions hvor de hadde varmebehandlingsovn og spesialistsveisere. Den har nå blitt reparert så godt det lot seg gjøre, men på sikt må det nok lages ny. Det får bli et eget prosjekt.



Rammen løftes av etter første hjulsetting. Kristian, Andreas og Jørgen er fornøyde.
Foto: Odd Arne Lyngstad

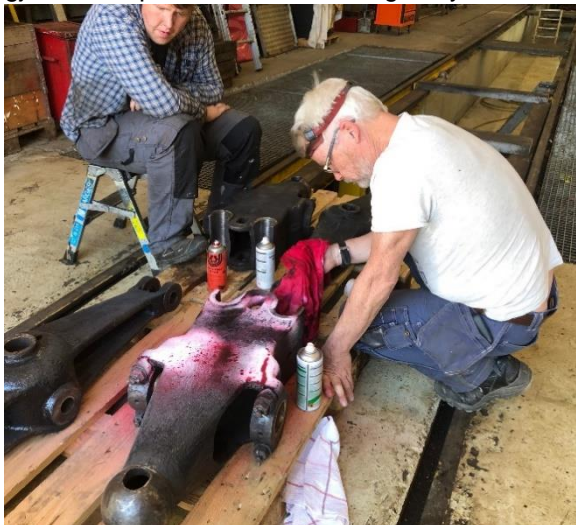

Pendelstykket under kontroll der sprekke ble funnet og under reparasjon med varmematte og det hele hos Aker Solutions (garantireparasjon 109 år etter leveransen). De ansatte stilte opp på egen tid for å hjelpe oss.
Foto: Henrik B. Backer (t.v.) og Pål Stian Wahlquist (t.h.)

Lagerskålene til boggien ble reparert og nye lagre støpt og tilpasset nydreid løpehjul. Etter de vellykkede hjulsettingene ble hjul og akselkasser blitt tatt ut igjen slik at sparkling og maling av ramma kunne gjøres. Heldigvis har vi profesjonelle i verkstedet som kan dette med sparkling så resultatet ble meget bra. Til sammen fem strøk maling har blitt påført etter sparkling.



Norsk Jernbaneklubb - Krøderbanen

Årsrapport 2020

Alt gangtøy har blitt pusset og polert.

Etter sommeren var det fokus på kjelen som ble løftet av vognen den har vært lagret på i 20 år. Vi har hatt besøk av en kjeleinspektør for en visuell inspeksjon som en forberedelse til at kjelen forhåpentligvis driftsettes i 2021.

Etter dette gjorde vi en trykkprøve uten inspektør til stede for å være helt sikre på at vi ikke får noen overraskelser på et senere tidspunkt. En del stagbolter ligger inne i rammen og det passer dårlig hvis de skulle ryke på den «offisielle» trykkprøven.

En god del fester og plater måtte sveises fast på den nye kjelen og vi fikk hjelp til dette av folk fra Bredalsholmen Fartøyvernssenter. Vi hadde på forhånd merket opp og fabrikkert de delene som skulle sveises på. De fra Fartøyvernssenteret kunne sine saker og det hele gikk fort og effektiv.

Før kjelen kunne legges i rammen måtte vi lage nye skliskinner i bronse. Kjelen må nemlig kunne utvide seg i lengderetning uavhengig av rammen og da benyttes et mellomlegg i bronse ved fyrkassen for å ta opp denne bevegelsen. Olausen Metall i Stavanger er vår faste leverandør av bronse.

På slutten av året rakk vi akkurat å få lagt inn kjelen i rammen før det ble ny «nedstengning» og nye restriksjoner. To mobilkraner måtte til og igjen passet det akkurat.

Selv om mye av dugnadsaktiviteten ble redusert på slutten av året har mye blitt montert og 225 ligner på et lokomotiv igjen. Alle deler som monteres er grunnet med to strøk og minst to strøk dekkmaling. Maling er tidskrevende hvis det skal gjøres ordentlig.

For de ansatte i verkstedet har arbeidene fortsatt med på gangtøyet hvor 6 nye bronselagere produseres.

Det er totalt i løpet av 2020 lagt ned 1831 timer av de frivillige. I tillegg er det lagt ned mange timer av de ansatte i verkstedet (Buskerudmuseet).



Kjelen løftes av vognen som den har stått på i ca. 20 år siden den kom fra Meiningen. Foto: Jørgen R. Nøkleby



Kjelen må lirkes ned i rammen pga. Utformingen av askekassen, og klaring til geideføringer og akselkassene. Foto: Jørgen R. Nøkleby



Norsk Jernbaneklubb - Krøderbanen

Årsrapport 2020



Lokets utseende når kalenderåret gikk fra 2020 til 2021. Foto: Jørgen R. Nøkleby

3.4. Internmaterieill

Robel 11. 30-36-1038: Har gjennomgått årskontroll og normalt driftsvedlikehold. Enheten har blitt benyttet gjennom sesongen til arbeidskjøring. Enheten har fått ny dørk på venstre side, samt en kosmetisk "oppgradering" på Krøderen, og har blitt døpt "Magda-Helen".



Pål Stian Wahlquist vasker rammen på Robel 11 13.6.2020 Robel 11 etter oppussing 29.8.2020. Foto Henrik B. Backer

Robel 10. 30-36-0002: Har gjennomgått årskontroll og normalt driftsvedlikehold. Enheten har blitt benyttet gjennom sesongen til arbeidskjøring. Et hengsel til motorkassen har blitt reparert.

Robel 54.12. 30-36-3013: Har gjennomgått årskontroll og normalt driftsvedlikehold. Enheten har blitt benyttet gjennom sesongen til arbeidskjøring. Det har blitt utbedret feil med rotasjonen av kranen.

Robel 54.22-3. 30-36-5105: Har gjennomgått årskontroll og normalt driftsvedlikehold. Enheten har blitt benyttet gjennom sesongen til arbeidskjøring.

Levahn 128 30-36-5100: Enheten ble overtatt fra Bane NOR i år. Foreløpig er enheten hensatt på Kløftefoss i påvente av at det skal bli avholdt typekurs.

Robeltilhenger X 58-251: Har gjennomgått årskontroll.

Robeltilhenger 30-37-4022: Har gjennomgått årskontroll.

Robeltilhenger X 1477: Har gjennomgått årskontroll. Tidligere kjent som "X 1490". Korrekt nummer ble funnet på igjen på trallen.

Robeltilhenger R 1289: Midlertidig lager for førerhytten til 21b 225 i verkstedet, skal få påført påskrifter.



Norsk Jernbaneklubb - Krøderbanen

Årsrapport 2020

Pakkemaskin U2.314: Har gjennomgått årskontroll og normalt driftsvedlikehold. Dieselpumpen har blitt overhaldt, og det har blitt montert ny hovedluftbeholder og ny vannutskiller.

Pakkeaktor 30-32-208: Er inne til hovedrevisjon i verkstedet, arbeidet foregår på vinteren og utføres av BM sine ansatte.

Kosteggregat 30-56-009: Har gjennomgått årskontroll, og har vært benyttet til banevedlikehold.

4. VOGNMATERIELL

Kapitlene om vognmateriell omtaler enheter som har vært i bruk, vært gjennom årskontroll eller der noe er endret i løpet av året. Enheter som er hensatt er opplistet på våre nettsider.

4.1. Personvogner

C 4: Takmasse/tettemasse er smurt utover taket for å stoppe taklekkasjene som ble oppdaget i 2019.

Co3b 85: Har gjennomgått årskontroll, men med begrenset gyldighet. Enheten har blitt benyttet gjennom sesongen. Vognen er i generelt dårlig stand, det må gjøres mye arbeid på vognen før den kan tas i bruk igjen. Blant annet må boggiene overhales.

C3a 102: Har gjennomgått årskontroll og normalt driftsvedlikehold. Enheten har blitt benyttet gjennom sesongen.

BCo 108: Arbeid med jernramme og metalldetaljer til 1.klasseseter. Bygging av 3. classesete i stor kupe. Vinduene i endedørene er slipt ned, reparert og oljet. Rengjøring av eikespeiler for gammel maling / lakk i korridor og lappet inn ny eikefiner der den gamle var ødelagt. Reparasjon av dampvarmeovn. Det er medgått ca 283 timer.

Co4a 195: Innredningen er for det meste ferdig montert. Montering av dampvarmeelementene er påbegynt. De perforerte dekslene over varmeelementene er malt og klar for montering. Det er medgått ca 381 timer.

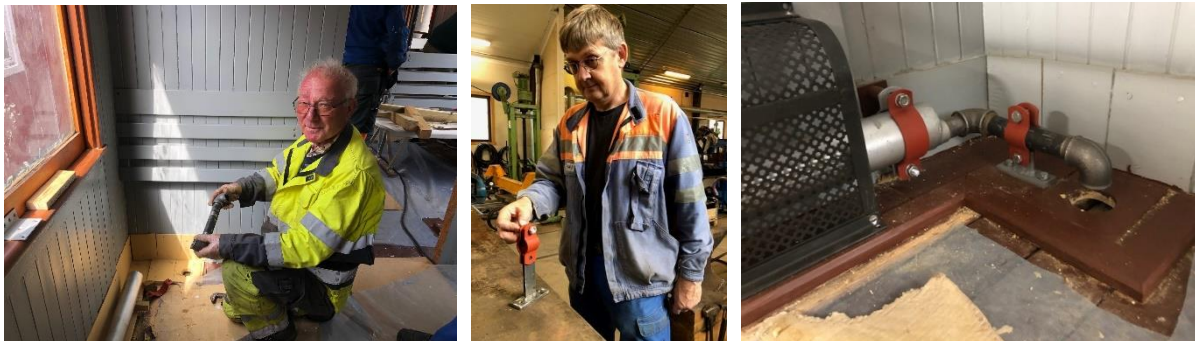

Tom Erik Hagen (t.v.) med dampør varmeanlegget. Morten Lien (i midten) med festebrakett for dampvarmeelement. Til høyre ferdig montert varmeelement, deksel over dette og dampør. Foto Henrik B. Backer

Co3a 220: Har gjennomgått årskontroll og normalt driftsvedlikehold. Benyttet i ett chartertog i løpet av sesongen.



Norsk Jernbaneklubb - Krøderbanen Årsrapport 2020

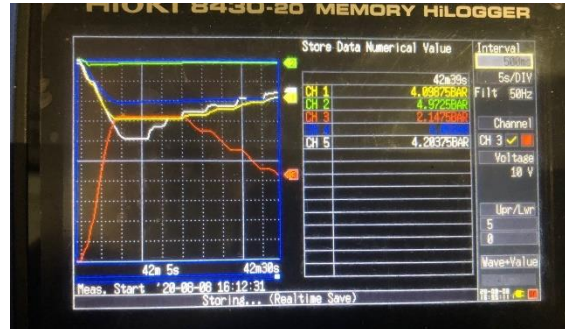

Co 220 i verkstedet i forbindelse med årskontroll. Ved kontroll av trykkluftbremsen benyttes datalogger slik at funksjon og tilstand både kan kontrolleres og dokumenteres. Foto Henrik B. Backer

CF3b 548: Presenningene på vognen revnet i løpet av vinteren og sne hadde smeltet og rent gjennom taket. Dette førte til noen vannskader innvendig, vesentlig avflasket maling i taket innvendig. Vognen ble pakket inn med nye presenninger, stod med åpne dører og fikk tørke ut resten av vinteren. På grunn av plassmangel i verkstedet og prioritering av lok 225 har det ikke blitt utført arbeider på 548 i 2020.

CF2a 686: Har fått normalt driftsvedlikehold. Enheten har blitt benyttet gjennom sesongen.

4.2. Godsvogner

G2 14088: Vognkassen ble skrapet, oljet og malt rød.



Per Kjeldaas skrapper vekk løs maling. Ommaling til rødt er tidligere blitt besluttet ettersom det ikke kan dokumenteres at vognen har vært i drift med bremsplattform, i stedet for høyt bremsarhus, og gråmalt vognkasse. Foto Henrik B. Backer

G3 3150: Vognkassen ble malt opp

G3 5658: Reparasjon av vognkasse fullført og deretter malt opp

G3 14176: Vognkassen ble malt opp



G3 3150, G3 5658 og G3 17176 ble malt opp i løpet av sommeren. Foto Henrik B. Backer



Norsk Jernbaneklubb - Krøderbanen Årsrapport 2020

G 33602: Godsvognen ble i sommer ferdig pusset opp utvendig og transportert til Krøderen. Dette er en tidligere tysk vogn som kom til landet under annen verdenskrig og ble overtatt av NSB. I løpet av året har det blitt utført en del forskning for å kunne rekonstruere påskriftene den fikk da den ble overtatt av NSB. Det er funnet rester av disse i forbindelse med oppussingen.



G 33602 på Kløtiefoss i forbindelse med transporten til Krøderen, hvor den siden har vært utstilt i spor 3. Foto Henrik B. Backer

G 34207: Kom i høst fra Fåberg der den har fungert som lagervogn for NJK i en årrekke. Dette er en tidligere tysk vogn med smalt profil for å kunne fremføres i Storbritannia. Vognen skal bli ny lagervogn.



G 34207 på Kløtiefoss. Vognen er bare 2,14 m bred har påskrifter med metriske mål og fot og tommer for å kunne fremføres i Storbritannia. Foto Henrik B. Backer

G4 41257: Denne godsvognen har i en årrekke stått som lagervogn på Vikersund stasjon i uttrekksporet for spor 4 og 5. Vognen ble tatt til Kløtiefoss i løpet av året og råttent panel ble demontert. Alt stål i vognkassen ble grunnet og malt og nytt panel på sideveggene ble montert, og det ble lagt ny takpapp. Vognen skal bli ny lagervogn.



*G4 41257 under riving av panel på Kløtiefoss.
Foto: Jørgen R. Nøkleby*

*Jørgen R. Nøkleby vasker understellet på G4 41257
Foto Henrik B. Backer*

Gs 120 2176: Kom i høst fra Fron hvor den har stått som lagervogn for elektroavdelingen. Dette er siste gjenværende Gs av sitt slag. Den ble levert i 1964 som G5 type 3 43586. Det er byttet noe panel og vognkassen er malt, og taket er blitt dekket med presenning i påvente av ny takpapp. Vognen er tiltenkt brukt som lagervogn.



Norsk Jernbaneklubb - Krøderbanen Årsrapport 2020



Gs 120 2176 På Kløtgefoss. Det ble utført noe vedlikehold på vognen i løpet av høsten. Foto Henrik B. Backer

lbbghnps 42 76 827 5 002: Vognen ble transportert fra Støren til Vikersund av Baneservice og Bane NOR Togdrift i november. Vognen er tiltenkt brukt som ny lagervogn.

His 210 2508: Vognen er delvis blitt tømt for innhold, som er overført til andre lagervogner. Det er anskaffet sjablonger for påskrifter, som vil bli påført i 2021.

Ø2 16859: Har gjennomgått årskontroll og normalt driftsvedlikehold.

Ø2 16902: Har gjennomgått årskontroll og normalt driftsvedlikehold.

Ø2 16927: Har gjennomgått årskontroll og normalt driftsvedlikehold.

Øf3 24030: Bremsarhuset ble malt opp.

G3 20195 og **T4 60025** forlot Krøderbanen 3.7 for ny tilværelse på Strømmen. Sagelvas venner har gjenoppbygd en liten stump av Strømmen sidebane (1853-1937) og ønsket et par godsvogner til utstilling. I samarbeid med Norsk Jernbanearv ble disse to vognene plukket ut, ettersom det ikke er aktuelt å sette dem i stand for bruk på Krøderbanen.

5. INFRASTRUKTUR

Det ble i 2020 utført i alt 1450 dugnadstimer på infrastrukturen. Det er alt arbeid på telegraf- og telefonkurs, vegetasjonsrydding, utkjøring av ballastgrus, vedlikehold av spor, vedlikehold av vedlikeholdsmateriell og innsamling av gamle sviller.

5.1. Telegraf og telefon

Det er skiftet 5 stolper i 2020 mot 2 stolper i 2019. Med dette er 297 stolper skiftet ut etter at NJK Krøderbanen i 1986 overtok ansvaret for vedlikeholdet. Vedlikeholdet skjer nå i et nært samarbeid med Buskerudmuseet. 297 stolper er godt over halvparten av antall stolper i stolpekursen.

I tillegg til stolpeskifte har enkelte stolper fått nytt bardunfeste, og det er skiftet ut defekte isolatorer. Som vanlig har det vært drevet med linjerydding for å holde linjekursen fri for vegetasjon. I 2020 har det vært flere tilfeller av at trær har falt over linjekursen og dette har medført slyng og forstrekking av linjetrådene. Dette er arbeidskrevende å få rettet opp igjen. En sådan utilsiktet hendelse ved km 106 er ikke blitt utbedret.

Linjeburddet inn til Vikersund stasjon er delvis blitt utbedret av Bane NOR, men det gjenstår noe finjustering før en kan si at linjen er hel igjen mellom Vikersund og Krøderen. På grunn av dette har telefon- og telegraflinjen bare vært virksom mellom Krøderen og Sysle.



Norsk Jernbaneklubb - Krøderbanen

Årsrapport 2020

Problemene med signaltelegrafkursen på Sysle stasjon er fortsatt ikke løst, og arbeidet har heller ikke vært prioritert fordi det ikke er forbindelse mot Vikersund stasjon.

Til vedlikehold av telefon- og telegrafkursen er det er lagt ned nærmere 300 frivillige timer i år mot 186 timer i 2019.

5.2. Huggehelger og vegetasjonskontroll

Huggehelgen ble arrangert 26. - 27. oktober, mens helgen 31. okt. - 1. nov ble avlyst grunnet corona.

Vi var ca. 13 stk og det ble hugget rundt planovergangen ved Snarum pukk. Planovergangen har nå god sikt i begge retninger.

I løpet av helga ble det lagt ned ca. 216 arbeidstimer i frivillig innsats.

5.3. Banedugnad

I uke 30 ble det igjen arrangert "banearbeidsuke" På grunn av pandemien ble det holdt en "lav profil" hvor bare de "faste" møtte opp.

Tørnsporet ble gjort ferdig til vekselen og en del sviller i spor 3 ble byttet. Det ble også pakket og justert på linjen med pakkemaskinen. I Liakurven ble de verste overhøydene tatt. Det ble ikke bare løftet litt – overhøydene var faktisk så store enkelte steder at grus må kjøres på mellom hver runde med pakkemaskinen.

5.4. Oppgradering på Sagstua

Helgen 3-4. oktober ble det dugnad for å få unna litt diverse prosjekter på Sagstua. I løpet av helgen ble det byttet tak, lagt nytt gulv og oljet ubehandlet treverk på utedassen. Det ble også lagt nytt elektrisk anlegg inne i Sagstua. Taket på Sagstua ble rengjort, samt 1 takstein ble skiftet ut.





Norsk Jernbaneklubb - Krøderbanen

Årsrapport 2020

6. DRIFTSUTVALGET VIL UTTALE

Året 2020 ble helt annerledes enn noen kunne forestille seg. Pandemisituasjonen skapte store utfordringer for hele samfunnet, også for Krøderbanen. Den uvirkelige situasjonen var vi helt uforberedt på, men den førte også til mye kreativitet for å gjøre det beste ut av det. Driftsutvalget er svært stolte av hvordan vi greide å gjennomføre sesongen og kjøre tog for opplevelseshungrige besøkende. Mange av disse hadde måttet endre planene sine for sommeren, og Krøderbanen kjørte tog og leverte gode opplevelser. En stor takk til alle som i løpet av sesongen stod på og gjorde det beste ut av situasjonen. Det ble lagt merke til og satt pris på av mange.

Fra og med budsjettåret 2021 vil museumsbanene være oppført med en egen post på statsbudsjettet. Et langvarig arbeid for å sikre museumsbanene har omsider båret frukter. Dessuten åpnes det for at Kulturminnefondet kan gi tilskudd til sikring og bevaring av rullende materiell. Den nye tilskuddsordningen som Jernbanedirektoratet administrerer fra 2021 åpner for å godskrive alt dugnadsarbeid som egeninnsats, ikke bare arbeid på infrastrukturen som tidligere. Alt i alt innebærer dette bedre rammebetingelser for museumsbanene, som vi må bare kan glede oss over. Selv om det er mye å glede seg over, er det fremdeles store utfordringer med sikring av alt det rullende materiellet som oppbevares utendørs. Men uansett har vi kommet viktige skritt videre. En stor takk til alle som på forskjellige måter har bidratt for dette, fra politikere, byråkrater og venner innenfor kulturvernet.

Driftsutvalget vil takke alle som på forskjellige måter har bidratt og bidrar til å sikre og bevare kulturminnet Krøderbanen. Det ble i 2020 utført 11 500 dugnadstimer, som tilsvarer imponerende 6,6 årsverk. Det er imponerende hva man kan oppnå ved trekke eller løfte sammen, og ikke hver for oss.

Stein Rudi Austheim
Driftsbestyrer
(sign)

Henrik B. Backer
Leder NJK Krøderbanen
(sign)

Alexander Westerlund
Kasserer
(sign)

Anders Linnerud
PR-ansvarlig
(sign)

Helge Lindholm
IK-ansvarlig
(sign)

Mette Veland
Medie- og Dokumentansvarlig
(sign)

Jørgen R. Nøkleby
Ansvarlig Dieselmateriell
(sign)

Pål Stian Wahlquist
Ansvarlig Damplokomotiver
(sign)

Tom André Aas – konstituert
Ansvarlig Vogner
(sign)

Jim Hagen Warp
Styremedlem
(sign)

Årsmelding 2020 for Norsk Museumstog

Om Norsk Museumstog

Norsk Museumstog (NMT) forestår kjøring av museumstog på det nasjonale jernbanenettet, i samarbeid med Norsk Jernbanemuseum trafikkutøverenheten, som er ansvarlig operatør for kjøringene våre.

Virksomheten disponerer tre elektrisk lokomotiver, to damplokomotiver og et antall personvogner, herunder to salongvogner og to spisevogner.

Materiellet er stasjonert på Grorud verksteds område, i lokstallen på Filipstad, og i lokstallen på Hønefoss.

Ledelse

I 2020 ble det på grunn av Covid 19 ikke avholdt hverken årsmøte eller høstmøte.

Kombinert Høstmøte og Årsmøte forutsettes avholdt som nettmøte våren 2021.

Driftsutvalgets sammensetning i 2020:

Bjørn Halling	Driftsleder og materiellansvarlig/vognansvarlig
Ragnar Andenæs	Damplokansvarlig
Christian Berg	Kasserer
Ole Christian Valdersstøen	Ellokansvarlig
Amund Rasten	DU-medlem
Børge Flatlandsmo	DU-medlem og sikkerhetskontakt mot NJM-TU, samt lager – og arkivansvarlig
Atle Samuelson	DU-medlem og tjenestefordeler

Driftsutvalget har avholdt 4 nettmøter i 2020.

NMT har vært representert i NJKs representantskap.

NMTs driftsleder er valgt inn som nestleder i Museumsbanerådet, men det har ikke vært noen aktivitet i Rådet i 2020.

Driftsåret 2020

I 2020 ble det ikke kjørt tog. Dette skyldes Covid 19, som i praksis gjorde det umulig å invitere passasjerer inn i toget vårt, med smale sideganger, og gjester som sitter skulder-ved-skulder i spisevognene.

NMTs kjøring på det nasjonale jernbanenettet

Det er dessverre ikke kjørt en eneste kilometer, heller ikke materielltransporter.

Samarbeidspartnere

NMTs viktigste samarbeidspartnere i 2020 har vært følgende:

- Jernbanemuseet, hvor Trafikkutøverenheten (NJM-TU) har lisens for å kjøre museumstog på det offentlige jernbanenettet, og står som ansvarlig for fremføring av NMTs tog. I 2020 har hovedaktiviteten mot NJM-TU vært deltagelse i gjennomgangen av styringssystemet, hvor NMT har bidratt både med å granske og kommentere dokumenter, og med å utarbeide nye. Alt i alt en krevende prosess, men som det var svært nyttig for oss å delta i.
- Vi må nevne Sult Arrangementer AS, som vanligvis er en av våre viktigste samarbeidspartnere, selv om det i år ikke har vært kontakt av betydning. Dette håper vi kommer sterkt tilbake i neste sesong!
- Historiske Togreiser AS (HT AS), selskapet som NMT er medeier i med 33,3 % andel, og som driver markedsføring og salg av togene våre. I 2020 har viktigste aktivitet i samarbeidet med HT AS vært arbeidet med Eina – prosjektet.
- Bane Nor eiendom, som vi har hatt flere gode møter med, for å planlegge fremtidig tilholdssted for NMTs materiell.

Lokaler og sporplass

Verkstedet Grorud: Ved årsskiftet 2019/2020 måtte vi flytte til spor 17 og 18 på sydsiden av verkstedet, fordi spor 7 og 8 på nordsiden skulle oppgraderes og benyttes av Mantena.

Foreløpig har vi en toårs kontrakt for spor 17/18, med opsjon på et års forlengelse. I 2020 er det trukket frem strøm og vann til spor 17/18.

I lokstallen på Filipstad disponerer vi fire innvendige spor. Her står ellokene, samt en salongvogn og en godsvogn.

I lokstallen på Hønefoss disponerer vi to innvendige spor.

På det ene sporet står damplokkene 26c 411 og 30a 271.

På det andre sporet står Di 2.841, BCo 348 og El 11.2078.

I 2019 og 2020 har det foregått betydelige oppgraderinger av bygningen, unntatt den delen som NMT leier.

Vi har utført en del opprydningsarbeider i lokstallen i 2020. Blant annet er en hel del gammel olje kjørt bort.

Generelt om oppbevaringsforholdene for materiell: Oppbevaringsforholdene for NMTs materiell er ikke tilfredsstillende. Materiellet er spredt på tre steder, en del materiell står ute om vinteren, og hvor lenge vi kan holde til på de tre stedene er høyst usikkert.

Innen få år må det finnes nye løsninger, hvor alt materiellet kan samles på et sted, under tak, og hvor det også er mye bedre lagt til rette for å drive vedlikeholdsarbeider, sommer og vinter. Fortrinnsvis også et sted hvor det finnes bekvemmeligheter for personalet. Vi samarbeider med HT AS, Jernbanemuseet og Bane Nor eiendom for å finne løsninger på dette.

Damplokomotiver

30a271 og 26c 411. Lokene er stallet innendørs i Hønefoss lokomotivstall, hvor det har vært svært redusert aktivitet i 2020 på grunn av Covid 19.

Ingen av lokene har vært ute av stallen i 2020.

Elektriske lokomotiver

El 11.2078. Lokomotivet står innendørs på Hønefoss. Det er kun utført mindre arbeider på loket i 2020.

El 11.2098. Lokomotivet står lagret innendørs på Filipstad. Det er for tiden ikke kjørbart på grunn av kompressorhavari.

El 11.2107. Lokomotivet står lagret innendørs på Filipstad. Det ble ikke benyttet i 2020. Overhalt kompressor til 2107 ble mottatt fra verksted høsten 2020.

El 13.2142. Lokomotivet står lagret innendørs på Filipstad. Det ble ikke benyttet i 2020.

Diesellok og skiftetraktorer

Di 2.841. Loket blir oppbevart innendørs, i stallen på Hønefoss. Det er ikke utført arbeider på loket i 2020.

Skd 220c 138. Traktoren står hensatt utendørs på Grorud verksted spor 18. Det er ikke utført vedlikeholdsarbeide på traktoren i 2020.

Skd 220c 200. Traktoren står hensatt utendørs på Grorud verksted spor 18. Det er ikke utført vedlikeholdsarbeide på traktoren i 2020. Dette er den traktoren som skal benyttes som skifteaggregat på Grorud verksteds område.

Skd 220c 168. Traktoren står hensatt ute, utildekket, på Hønefoss. 220c.168 er foreløpig å betrakte som deletraktor.

Personvogner i tre – driftsvogner

Følgende vogner er driftsvogner for NMT:
119, 561, 950, 990 1025 og 18143.

Ingen av vognene har vært i bruk i 2020.

Vognene ble tildekket med presenning høsten 2019, presenningene ble kontrollert og etterstrammet høsten 2020. Det er ikke utført arbeider på vognene i 2020.

Personvogner – hensatte vogner.

ABo 348. Vognen er hensatt innendørs på Hønefoss. Det er ikke utført noen arbeider på vognen i 2020. Vognen trenger kontroll av hjul, samt bremserevisjon og kontroll av vognkassens innfesting i rammen, og utbedring av feil på lysanlegget, før den kan tas i bruk.

CFo 213.

Vognen er lagret utendørs under solide presenninger på Kløftefoss. Dette er en vogn det ble kostet mange penger på før jernbanejubileet i 2004, det er en svært flott vogn. Den trenger boggi – og bremserevisjon, og reetablering av 1000V – varme i kupeene, for å kunne tas i bruk.

DFo 432, Bo 502, Co 770. Vognene står lagret under solide presenninger på Grovane. Setesdalsbanen står for låsing og tilsyn.

Ao 118. Vogna står hensatt inne på Filipstad. Det er ikke utført arbeider på vogna i 2020. Det gjenstår en del vindusarbeider, og boggi – og bremserevisjon, før denne vogna kan tas i bruk.

CB 21216. Vogna står foreløpig hensatt på NMTs spor 18 på Grorud.

Internt materiell. Av internt materiell har vi følgende:

- To stålvogner (henholdsvis lager – og verkstedvogn) og en lukket godsvogn (lagervogn) på Grorud.
- To stk Os og en Kbps (flatvogner), også på Grorud. Vognene benyttes til midlertidig lagring av to brakker og en container.
- En His (til lagring av ved) og to Os'er (en kullvogn og en tomvogn) på Hønefoss.

Økonomi

Covid 19 har ført til fullstendig bortfall av driftsinntekter i 2020. Vi har benyttet muligheten til å søke om kompensasjon for inntektsbortfall på grunn av Covid 19, det resulterte i et tilskuddsbeløp på kroner 165 000, tilsvarende 70% av den forventede inntekten i august og september. Siden det ikke var planlagt kjøring våren 2020 grunnet kjørestopp ved TU enheten ble det heller ingen refusjon for vårsesongen.

I 2020 gikk NMT med et driftsmessig underskudd på 91000 kroner mot et overskudd på 182000 året før. Selv med begrensede aktiviteter påløper det store faste kostnader, ikke minst til spor og bygningsleie, og de vil øke dramatisk det kommende året da vi nå må betale stadig høyere fyringsutgifter på Hønefoss.

Finansielt gjorde vi det imidlertid bra. De øremerkede midlene etter Jan Thoresen plassert i fond har økt med ca 25 000 kroner siden de ble plassert i fond høsten 2019. Totalt gikk dermed NMT gjennom 2020 med et underskudd på 66700 kroner. Balansen ligger på 1 008 000 kroner og tilgjengelig midler er ved årsskiftet ca 500 000 kroner. En skal likevel være klar over at det vil påløpe relativt store leie og fyringsutgifter våren 2021 så en er helt avhengig av å komme i gang med inntektsbringende kjøring i tillegg til støtte i en eller annen form.

Driftsutvalget vil uttale

Manglende kjøring i 2020 på grunn av Covid 19 har selvfølgelig vært sørgelig.

Det har allikevel vært jobbet en del i bakgrunnen, NMT har deltatt i en stor gjennomgang av NJM-TUs styringssystem, og forhåpentligvis gitt verdifulle bidrag.

En svært viktig aktivitet i 2020 har vært Eina – prosjektet – bygging av vognhall på Eina, i godt samarbeide med HT AS, Jernbanemuseet og Bane Nor eiendom. Her har vi møtt stor forståelse for våre behov, men det kan bli krevende å få finansiering på plass.

Vi håper at dere som holder virksomheten i gang ved hjelp av frivillig innsats, ikke har mistet interessen på grunn av et års stans i trafikken.

2019 bød på en del svært interessante kjøringer, det vi planlegger for 2021 kan bli minst like interessant. Vi ønsker gamle og nye aktive velkommen til å delta!

Oslo 22.02.2021

Bjørn Halling

Ragnar Andenæs

Ole Christian Valdersstøen

Christian Berg

Børge Flatlandsmo

Amund Rasten

Atle Samuelsen

Årsmelding for NJK lokalavdeling Bergen 2020

Styret i lokalavdelingen har bestått av:

Torbjørn Lemme	Leder	(Ikke på valg)
Yngve Kristiansen	Styremedlem	(Ikke på valg)
Jarle H. Hansen	Kasserer	(Ikke på valg)
Bernd Bese	Styremedlem	(På valg)
Tore Bergundhaugen	Styremedlem	(På valg)

Andre verv:

Torbjørn Lemme	Representantskapsmedlem (RS)
Tore Bergundhaugen	Vararepresentant (RS)
Ole Palerud	Revisor
Ole Palerud	Messeansvarlig
Bjørn Totland	Webansvarlig
Øystein Pettersen	Kontaktperson Bergen Tekniske Museum (BTM)

Valgkomité:

Martin Ellis	Leder
Bjørn Totland	
Svein R Rasmussen	

Det har ikke vært avholdt formelle styremøter i perioden. Styret hatt korte møter under klubbkveldene, samt løpende kontakt på tlf, sms og e-post.

Medlemssituasjonen

Lokalavdelingen har 233 medlemmer 31.12.2020, en økning på 10 medlemmer fra 2019.

En kjerne av medlemmer engasjerer seg hver onsdag fra kl 19.00 og utover med bygging av klubbens modelljernbaneanlegg.

NJK-møter

Vårens RS møtet ble avlyst. Torbjørn hadde ikke anledning til å delta på høstens møte. Ingen representerte ham.

MJF-møte

22.2 representerte Jarle NJK avd. Bergen på Modelljernbaneforeningens generalforsamling i Porsgrunn.

Hobbymessen

I år ble Hobbymessen avlyst pga smittevernrestriksjoner som følge av korona-viruset

Til tross for at messen ble avlyst var det lagt ned mye arbeid i forberedelser da man måtte avlyse kort tid i forveien.

Modelljernbanemessen

I år ble MJ-Messen avlyst pga smittevernrestriksjoner som følge av korona-viruset.

Til tross for at messen ble det avlyst ble det nedlagt arbeide ifb med planleggingen

Websider

Klubbens webside har ikke vært tema under årets møter. Det er NJK sentralt som oppdaterer disse. Styret har ikke sett eller mottatt noe informasjon om utvikling av web løsningene.

Klubben har en lukket Facebook-side for medlemmer i mj-gruppen i NJK Bergen. Siden skal kun benyttes til viktige meldinger.

I tillegg har klubben en åpen Facebook gruppe for alle. Her legges det ut informasjon og artikler knyttet lokal jernbanedrift.

Utover dette har klubben egne sider som benyttes for messene, hhv www.hobbymessen.no og www.mjmessen.no

Bergen Tekniske Museum

NJK avd. Bergen meldte seg i mars ut av BTM da vi føler vi ikke får noe utbytte av å være medlem der, annet en at vi føler vi betaler for å stå vakt der.

Modelljernbanegruppen

Modelljernbane-aktiviteten er som tidligere år hovedtema på klubbkveldene. Ambisjonene er store. Vi prioriterer å oppjustere og bygge videre på klubbens mange anlegg til bruk på messene, som er klubbens største inntektskilde.

Driftsgruppe Gamle Vossebanen

Denne har egne årsmøter, regnskaper og organisasjonsnummer. Deltakelse forutsetter medlemskap i NJK og oppmøte i forbindelse med aktiviteter.

Eksterne aktiviteter

En liten gruppe har påtatt seg å drifte og vedlikeholde Wallendahls jernbaneanlegg som vises i hjørnevinduet mot Strandkaaien før jul.

Dette er en årlig aktivitet som vi håper Wallendahl vil fortsette med, og gjerne fornye i årene fremover.

Vi oppbevarer alt materiell for «Verdens Største Pepperkakeby».

Klubben fakturerer begge disse selskapene og dette gir viktige bidrag til klubbens inntekter.

Økonomi

I 2020 har vi måttet avlyse messene pga koronapandemien, her har vi tapt hovedinntektene til klubben, men vi har mottatt Koronatilskudd fra Lotteritilsynet og Vestland Fylkeskommune. Dette har medført mer tilskudd enn antatt tap. Begge instanser er gjort oppmerksom på dette forholdet, men kun Vestland Fylkeskommune har varslet at vi kan risikere å måtte betale tilbake hele eller deler av tilskuddene i 2021. Vi har fått redusert leie fra 43.413,51 til 27.959,30 etter at Bergen kommune overtok skur 22. Vi har sagt opp bredbånd som vil spare oss årlig for ca 10.000kr

All honnør til vår kasserer for en utmerket jobb og en stram styring av klubbøkonomien.

Koronatilskudd Lotteritilsynet	kr. 60 900,00
Koronatilskudd Vestland Fylkeskommune	kr. 50 000,00
Grasrotandelen	kr. 6 229,97
Andel medlemskontingent	kr. 22 349,25

Medlemskvelder

I perioder har klubbrommet vært fylt med klubbens kjernemedlemmer på onsdagskveldene, men det er alltid plass til gjester så lenge det var anledning til å møtes.

For å begrense smittespredning på grunn av korona-pandemien har mange klubbkvelder blitt gjennomført som digitale nettmøter på Zoom. Vårens planlagte medlemsmøte med foredrag måtte avlyses pga koronasituasjonen.

Styret vil takke alle som har bidratt og som har gjort en formidabel innsats.

Bergen, 17. februar 2021.

Styret NJK lokalavdeling Bergen

Til årsmøtet i NJK avd. Bergen

REVISJONSBERETNING FOR 2020

Jeg har revidert regnskapet for Norsk Jernbaneklubb lokalavdeling Bergen for regnskapsåret 2020. Årsregnskapet består av resultatregnskap, balanse og noteopplysninger og viser et overskudd på kr. 122.862,18.

Jeg har kontrollert utvalgte deler av materialet som underbygger informasjonen i årsregnskapet, vurdert de benyttede regnskapsprinsipper, og vurdert innholdet i og presentasjonen av årsregnskapet.

Jeg mener at årsregnskapet er avgitt i samsvar med lover og forskrifter, og gir et uttrykk for lokalavdelingens økonomiske stilling pr. 31.12.2020. Styret har oppfylt sin plikt til å sørge for oversiktlig registrering og dokumentasjon av regnskapsopplysninger i samsvar med lov og god regnskapsskikk i Norge

Jeg anbefaler årsmøtet å godkjenne lokalavdelingens årsregnskap for 2020.

Knarrevik, 03.02.2021



Ole Palerud

Valgt revisor for NJK avd. Bergen



ÅRSBERETNING 2020 – 2021

Generelt

Der hvor intet annet er angitt gjelder denne årsberetning fra 23. februar 2020 til 27. februar 2021, dvs. fra årsmøte til årsmøte.

Virksomhet nr. 1 – Ekstern virksomhet

MJ-aktiviteten i lokalavdelingen har vært god i løpet av perioden. Andre aktiviteter utenom arbeidene på Flisa har ikke vært aktuelt på grunn av koronasituasjonen.

Aktiviteten på Flisa har vært konsentrert omkring arkivet, vedlikehold av arkivrommet og uteområdet. Se egen rapport fra Flisa.

På grunn av koronasituasjonen ble det ikke avholdt MJ-messer, og dermed heller ingen deltagelse.

Lokalavdelingen deltok digitalt på representantskapsmøte. 24. oktober på Hamar.

Lokalavdelingens hjemmeside holdes oppdatert og inneholder informasjon om lokalavdelingen, møtevirksomhet, medlemsturer, bilder, etc. Nils-Kristian Møller er vår lokale web-master.

Virksomhet nr. 2 – Interne møter og medlemsturer

Vi lider under stor geografisk spredning på medlemsmassen og mangel på et fast, mest mulig sentralt medlemslokale. Styret er på utkikk etter mulig lokale, men har ikke lyktes så langt.

Årsmøte

Årsmøtet ble avholdt den 23. februar 2020 på Jernbanemuseet.

Valget gav følgende resultat:

- formann	Jon Mømb	ny
- sekretær (fungerer som nestleder)	Ole Peter Bentsrud	gjenvalg
- kasserer	Kjell Erik Seielstadsveen	gjenvalg
- styremedlem / leder mj-gruppa	Bjørn Åke Persson	ny
- styremedlem	Øyvind Dølplads	ny
- varamedlem	Egil Kristiansen	gjenvalg
- revisor	Einar Thomesen	gjenvalg
- webmaster	Nils-Kristian Møller	gjenvalg
- valgkomité	Einar Thomesen	gjenvalg
- valgkomité	Tore Mikkelsen	gjenvalg

Det nye styret valgte medlemmer til representantskapet:

- medlem representantskapet	Jon Mømb	ny (følger ledervervet)
- varamedlem representantskapet	Ole Peter Bentsrud	gjenvalg

Dugnader / medlemsmøter

Arbeidsgruppe Flisa har utført arbeid i arkivet, rensket vegetasjon i/ved svingskivegrava, samt utført andre mindre arbeider på Flisa. Se egen rapport fra Flisa.

Saksbehandling har for øvrig foregått pr telefon og E-post.

På grunn av koronasituasjonen ble det ikke avholdt julemøte i 2020

Medlemsturer

Det ble ikke gjennomført noen organiserte medlemsturer.

Tre av medlemmene gjennomførte i august privat tur til spor 1 modelljernbaneanlegget på Næs jernverk i Tvedestrand. Vi traff flere medlemmer der. Det er anledning for flere til å bli med på slike turer, men det må bestemmes god tid i forveien.

Turene ble betalt av deltakerne.

Styret ønsker forslag til turer, ved interesse kan vi organisere det meste.

Virksomhet nr. 3 – Salgstjeneste

På grunn av koronasituasjonen ble det ikke avholdt noen arrangement og med det ikke noe salg.

Virksomhet nr. 4 – Servering.

Da det ikke har vært avholdt noen møter eller arrangement, har det ikke vært servering.

Virksomhet nr. 5 – Medlemsmasse

Antall medlemmer inklusive husstandsmedlemmer ved periodens slutt var ca. 150.

Andel av medlemskontingent for 2020 overført fra NJK sentralt er 17.803 kr.

Momskompensasjon er mottatt 586 kr.

Virksomhet nr. 6 – Administrasjon

Administrasjon er fortsatt en betydelig utgiftspost, og det er da spesielt porto som krever store uttelling.

Det er ikke utgiftsført noen utsendelse pr. post til alle medlemmene i år, men det koster oss ca. kr 950 i porto og kopiering pr. gang. Selv om vi tilstreber å bruke E-post så blir det likevel kostbart. Men, vi ønsker å holde god kontakt med våre medlemmer, og vi oppfordrer alle som kan og melde sin e-postadresse til styret. Vi har også litt korrespondanse til HS, RS, PS, etc., dette skjer i hovedsak pr. e-post. I tillegg kommer utgifter til kopiering, konvolutter, etc. Papirutsendelser bør gjennomføres som vedlegg til PS.

Renter

Intet spesielt. Jf. regnskapet.

Forsikringer

Intet spesielt. Jf. regnskapet.

Leie / abonnement

Leieforhold på Flisa er nå avklart. Fra 1.1.2021 forholder vi oss til BaneNOR.

For øvrig: Jf. regnskapet.

Virksomhet nr. 7 – Utlodning

Ikke gjennomført i år.

Virksomhet nr. 8 – Arbeid på vognmateriellet.

G 34207: Er transportert til Krøderen sommeren 2020.

Underdel til vogn fra Mesna kartongfabrikk (museal) er transportert til Krøderen sommeren 2020..

Virksomhet nr. 9 – Arbeidsgruppe Flisa

Det vises til separat rapport fra arbeidet på Flisa med oversikt over investeringer og dugnadsinnsats.

Vi fikk i 2011 ca. 200 nye bøkesviller fra Jernbaneverket, disse ligger lagret på Flisa.

Noen få sviller er lagt inn mot svingskiva i 2015, her er det brukt furusviller.

Vi bør om mulig få byttet (noen av) bøkesvillene med furusviller da disse er bedre egnet til skinnefester med spiker.

Vi har sikret oss en del takstein for bruk på priveten på Namnå. Disse er lagret i lokstallen.

I sommer ble det utført oppussing av Namnå stasjon og den sammenheng fikk priveten ny takstein.

Lageret i lokstallen får brukes til senere utskiftning av ødelagt takstein.

Det har blitt utført noe utendørs rydding rundt svingskiva.

Det er utført en del vaktmesterarbeider og rydding i lokstallen, men innvendig oppussing av personaldelen har dessverre ikke kommet i gang. Her trenger vi flere til å gjøre en innsats.

Leieavtale om bruk av lokstallen er avklart med BaneNOR. P.t. benyttes lokstall 1 til lagring av museumsmateriell mens lokalavdelingen disponerer lokstall 2 til lager og arrangementer. Personal og verksteddel er moden for renovering.

Vi trenger flere som kan delta aktivt på Flisa. I og med vernestatusen har vi store muligheter til å få til noe der.

Virksomhet nr. 10 – Arkiv / bibliotek

Arbeidsgruppe Flisa har ordnet arkivet. Bygningsmessig må taket males, dette et stygt etter en vannlekkasje i etasjen over. Vi har fått klarsignal fra Riksantikvaren om maling med fritt valg av malingstype, men med farge som eksisterende. Taket er nå skrappt og klargjort for maling, gjennomføres i 2021.

Virksomhet nr. 11 – Frivillighetsregisteret

Vi er registrert i Frivillighetsregisteret som mottakere av grasrotandel / Norsk Tipping.

I 2020 mottok vi 2 401 kr.

Vi har org nr. 894 294 582 og alle våre medlemmer som spiller via Norsk Tipping bør bidra her.

Virksomhet nr. 12 – Modelljernbanegruppa

I 2020 har lokalavdelingens mj-gruppe vært aktiv, spesielt i Elverum. Det har ikke vært avholdt organiserte mj-samlinger på grunn av koronasituasjonen.

Elverum 10. februar 2020

Sign.

Jon Mømb

Formann

RAPPORT FRA FLISA ST. , OG PRIVET PÅ NAMNÅ ST 2020.

Det har ikke skjedd mye på Flisa stasjon og lokstallen på Flisa i år, mye pga. cv. 19 situasjonen. Årets Solørmarten ble avlyst, og da ble det heller ingen treff i lokstallen i år. Gresset har blitt klippet rundt stallen et par ganger i år og det har blitt fjernet gress rundt svingskiva. Bjerkely folkehøyskole brukte lokstallen i år som de har gjort i en del år nå, det er fotolinja som er der og tar bilder inne i vogna og av vogna.

Inne i stasjonen er arkivet over tegninger blitt grovsortert , slik at det er lettere å finne fram. Tegningene over Levahn traktor 220a er ført inn etter nummer på tegningene. Driver nå med det samme med Høka tegninger.

Priveten på Namnå har også fått en oppgradering utvendig i forbindelse med restaureringen av Namnå stasjon, man har byttet ut det gamle taket med ny stein. Priveten fikk også et malingsstrøk samtidig. Dette kan vi bare takke så mye for.

Dette er det som er blitt gjort i 2020 på Flisa og Namnå.

Ole Peter Bentsrud.

Årsmelding 2020 for Lokalavdeling Oslo og omegn.

1) Styrets sammensetning 2020:

Erik Grovassbakk (leder)

Peder Figenbaum (sekretær)

Arne Køhn (styremedlem)

Nils Håkon Sandersen (kasserer)

2) Aktivitet i året som gikk

På grunn av den pågående koronaepidemien har lokalavdelingen hatt begrenset aktivitet i 2020. Årsmøtet i januar ble gjennomført, det ble også besøket på Folloprosjektets infosenter i februar, men alle andre planlagte møter ble avlyst. Lokalavdelingen holdt medlemslokalet åpent med registrering og koronatiltak fra juni og inntil alt måtte stenges igjen før jul. Biblioteket har vært gjennomgått og ryddet i denne perioden. Lokalavdelingens medlemmer har hatt tilbud om å delta på nettbaserte aktiviteter i regi av andre deler av NJK.

3) Styrets aktivitet

Styret har hatt uformelle møter på Bryn og via mail, men ønsker å formalisere styrearbeidet gjennom styremøter på digitale plattformer inntil fysiske møter igjen er mulig. Leder deltok på klubbens digitale representantskapsmøte i oktober.

4) Registrering i Brønnøysund

Lokalavdelingen vil bli registrert som frivillig organisasjon i Brønnøysundregisteret med eget organisasjonsnummer så snart nytt styre og vedtekter er på plass.

5) Økonomi

Lokalavdelingen har tilfredsstillende økonomi. Inntektene er vår andel av hovedforeningens kontingentinnngang. Det har ikke vært salgsinntekter i 2020. Tilnærmet alle inntekter går til å dekke utgifter til strøm og husleie for medlemslokalene på Bryn. NJK Oslo og omegn har i alle år hatt

økonomi og revisor gjennom NJK Salgsavdeling, men har fra i år egen økonomi. Klubbens aktiva står for tiden på Salgsavdelingens konto, inntil registrering og egen konto er på plass. Lokalavdelingen har dog eget regnskap.

6) Annen aktivitet på Bryn

Skaarerbanens venner har modelljernbaneaktivitet på loftet. Aktiviteten foregår uavhengig av NJK Oslo, men lokalavdelingen dekker strømforbruket.

Årsmeldingen vedtatt på styremøte 11. mars 2021.

På vegne av styret i lokalavdelingen

Erik Grovassbakk (leder)

Årsberetning NJK Rogaland 2020



Njk Rogaland hadde store planer for året 2020. Klubben fylte 40 år den 13. desember og skulle feire seg selv og gi ut en jubileumskalender.

Covid 19 har gjort det vanskelig å arrangere en jubileumsfest og å samle folk for å få solgt kalendere.

For å vise at vi er inne i et jubileumsår la vi ut en artikkel om vår virksomhet gjennom 40 år i desember nummeret av «På sporet».

Aktiviteter i 2020:

I februar 2020 avholdt klubben årets første medlemsmøte. Det ble lagt til det nye verkstedet til Mantena og hadde et fremmøte på over 30 medlemmer. Her fikk vi en flott omvisning i de flotte produksjonslokalene av Odd H Undheim. En stor takk til ham som stilte opp i fritiden for å vise oss rundt.

Årsmøte som ble avholdt 29. februar og hadde også et fremmøte på 17 personer. Klubben har totalt 101 medlemmer.

Fra og med mars har vi etterlevd nasjonale anbefalinger i forhold til Covid 19 og det har vært vanskelig å arrangere noe som helst. Også klubbens planlagte arrangement i forbindelse med Kulturminnedagene ble avlyst.

For å holde litt kontakt med medlemmene åpnet vi i høst salgsavdelingen noen timer siste onsdagen i måneden. Dette fikk vi god tilbakemelding på.

Av andre aktiviteter i år kan vi nevne at stasjonsbygget er malt og stasjonens navn på veggene har fått en oppfriskning. G-vognene har også blitt malt. På vognene ble det også utført takteking.

Vi hadde planer om å få satt opp en vannstender på stasjonsområdet. Denne sto tidligere på Kvaleberg.





Arbeidet stoppet brått opp da regjeringen igjen strammet inn retningslinjene i høst, men noe fikk vi utført i løpet av sommeren.

Vi avsluttet året med en liten markering av klubbens 40 års jubileum.

Nåværende styre inviterte de som var medlemmer av i styret da klubben ble opprettet for 40 år siden. Vi koste oss med kake og smørbrød og kjørte en kavalkade av bilder fra klubben historie.

For NJK Rogaland
Rolf Magne Bøe



NJK Lokalavdeling Trøndelag: Årsberetning 2020

Etter årsmøtet 26.02.2020 besto styret av:

- Leder: Jon Eigil Kvernrød (gjenvalg)
- Kasserer: Stein Erik Paulsen (gjenvalg)
- Styremedlem: Sigmund Sunde (gjenvalg)
- Styremedlem: Erland Gjermstad (gjenvalg)
- Styremedlem: Vegard Aunan (gjenvalg)
- Revisor: Eirik Lien (gjenvalg))
- Representant til rep.skapet: Vegard Aunan (gjenvalg)
- Vararepresentant til rep.skapet: Erland Gjermstad (gjenvalg)
- Fra Verkstedgruppen:
 - Verkstedgruppens representant i styret: Thomas Markovic (gjenvalg)
- Valgkomite
 - Lars Helge Vikan (gjenvalg)

2020 ble ikke slik som vi hadde forventet.

Året ble preget av Koronapandemien. Vi måtte holde lokalet stengt deler av året etter pålegg fra smittevernmyndighetene. Aktiviteten gjennom året bærer preg av dette. Julemøtet, juleavslutningen og stands på arrangementer måtte utgå. De møtene vi fikk avholdt skjedde med tiltak som hånddesinfeksjon på medlemslokalet og adgangsbegrensning. Til tross for dette klarte vi å holde lokalet åpent for medlemmer 34 onsdager.

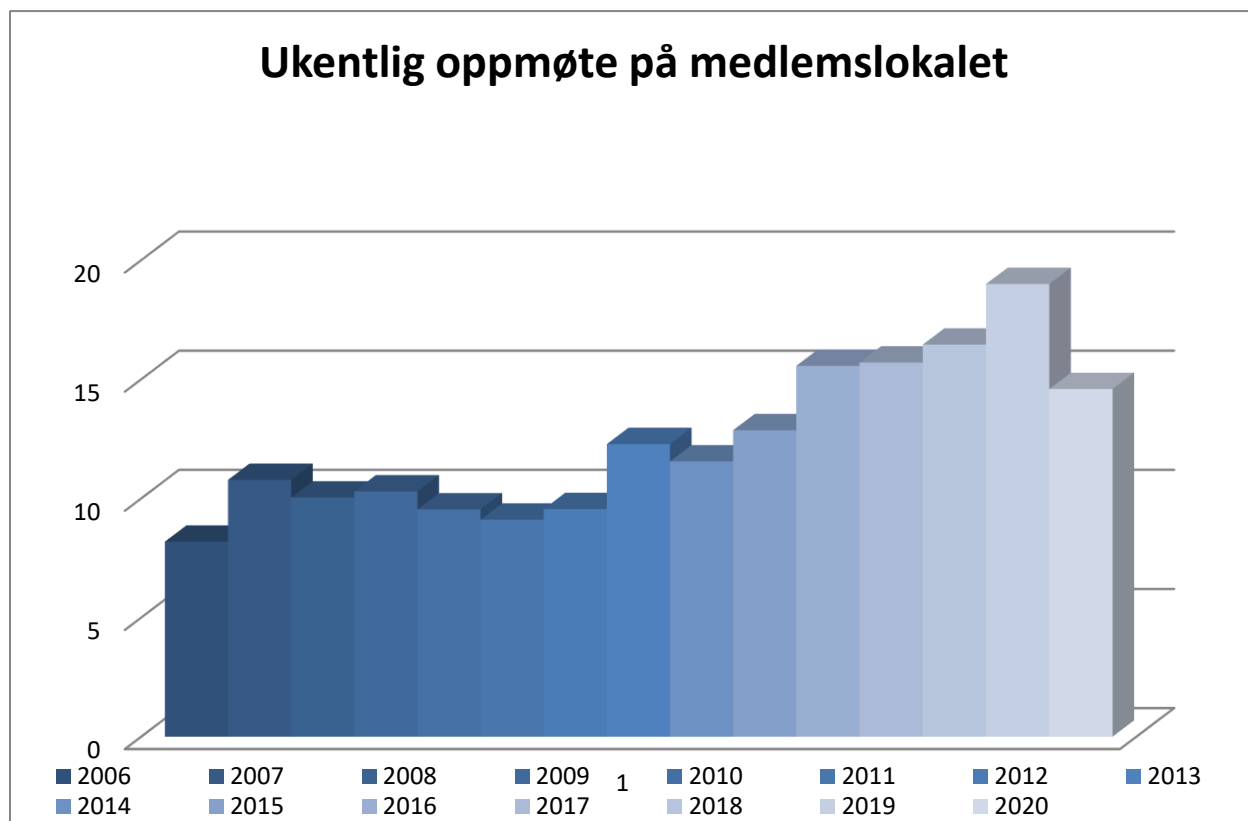

Av det vi fikk til kan nevnes:

- 8. januar – Jan Erik Kregnes presenterte ny bok om Åstaulykken
- 22. januar – Mogens Rasmussen presenterte Mountainbrick og Dovrebanen 2021
- 5. februar – Halvard Hovtun foredro om Rødby-Putgarden
- 19. februar – Lars Helge Vikan foredro om arbeid på sporet
- 26. februar – Årsmøte
- 4. mars – Omvisning på Verksted Marienborg ledet av Atle Bergkvist
- 20. mai – Thomas Markovic viste vårens togbilder
- 24. juni – Sommeravslutning
- 7. oktober – Halvard Hovtun foredro om Jernbane i Øst-Europa
- 11. november – Rune Kjenstad foredro om Elgeseter bru

Vi har fått bekreftet at vi kan leie lokalet vårt videre en god stund til, slik at det er ikke noe akutt problem med nytt lokale. Styret er fortsatt på utkikk etter et mere egnet lokale og vi ser på muligheten for å finne noe sammen med Trondhjem modelljernbaneklubb. Vi har vært på flere befaringer, men har ikke funnet noe som er bedre enn det vi har på Marienborg i dag.

Det har blitt jobbet med forbedringer, og arrangert flere uformelle kjørekvelder, på MJ-anlegget som står i våre lokaler.

Vi har hatt fellesmøter med Sporveishistorisk Forening.

Vi vil takke alle medlemmer for at dere har forståelse for situasjonen, og håper at vi kan treffes i 2021 og være sosiale sammen.

For lokalavdelingens økonomi vises til NJKT 2020 – Resultat og balanse. 2020 ga et underskudd på 7114 kroner. Underskuddet skyldes at våre utgifter til blant annet husleie er faste, mens variable inntekter som kiosk og salg har lidd under at medlemslokalet har vært stengt.

Stein Erik Paulsen og Vegard Aunan har drevet NJK Medlemservice fra Trøndelag i 2020.

Jon Eigil Kvernrød og Stein Erik Paulsen sitter i NJK Hovedstyret.

Vi ser gjerne at så mange som mulig mottar informasjon på epost. Vi sender normalt ut ukentlig epost. Har du ikke registrert epostadressen din, sender du en melding til trondelag@nj.no.

Jon Eigil Kvernrød/Stein Erik Paulsen

Til: Årsmøtet Norsk Jernbaneklubb, avd Trøndelag

Revisjonsmelding for 2020

Regnskapet er gjennomgått med grunnlag i regnskapsoversikten og bilag, samt kontoutskrifter for
kto 0530.27.22163 – drift
kto 1204.78.26827 – plassering/kapital

Regnskapet er ført ryddig, med tydelige transaksjoner mellom kontoene. Manglende direkte bilag er godtgjort gjennom de månedlige kontoutskriftene. Artskategoriene virker fornuftige. Vedlagt oversikt over varebeholdning er oversiktlig.

Revisor foreslår at overskriften i regnskapet for konto 0530.27.22163 moderniseres fra «Postgiro» til «Driftskonto».

Bilag 113 viser tre vipps-innbetalinger a kr 245,62. Bare den ene (datert 28.12) er inntektsført. Revisor antar at de to resterende (30.12 og 31.12) kommer på 2021-regnskapet. Kontoutskriften for desember 2020 fra banken tyder også på det.

Styret hadde i praksis budsjettert med inntekt = utgift for 2020 (egentlig et unødvendig underskudd på kr 100). Resultatregnskapet viser et underskudd på kr 7 114,04. Den unormale og uventete situasjonen i 2020 gjorde at inntektene ble betydelig mindre enn budsjettert. Det oppveies imidlertid dels av at utgiftene også ble mindre enn budsjettert. Underskuddet balanserer imidlertid godt mot overskuddet på kr 17 105,01 fra 2019.

Regnskapet tyder på at lokallaget har en godt kontrollert og etterrettelig økonomisk drift.

Revisor observerer med glede at merknadene fra tidligere år om dobbeltsignering av bilagene for kontantsalg og overføring til kasserer som privatperson for ulike typer kompensasjoner, nå er tatt til følge og gjennomført.

Revisor vil anbefale årsmøtet å godkjenne regnskapet og gi kasserer ansvarsfrihet for regnskapet 2020.

Trondheim 04.02.2021



Eirik Lien

Moss, den 11.03.2021

NJK - Avdeling Østfoldbanen

Styrets beretning for 2020

Aktiviteten til distriktsavdelingen har i perioden vært svært preget av myndighetenes korona-restriksjoner. Rett etter at årsmøtet var avholdt den 26. februar 2020 og forsøket med en «kaffelignede filial» i Råde etablert i begynnelsen av mars, ble alle arrangement, (påbegynte og planlagte) innstilt over natten den 12. mars 2020, etter at Regjeringen hadde «stengt ned» hele Norge. Dette medførte at vår-messen på Krogstad ble avlyst og kaffe-aktiviteten i Råde samt medlemstreffene i mars og april ble lagt på is. Mildere restriksjoner tillot imidlertid noe aktivitet i mai, juni og august, herunder medlemstreff og en redusert st. Hans markering utenfor «Baronen» på Krogstad stasjon. Regjeringens tilstramninger senere på høsten medførte dessverre at høst-messen på Krogstad og togets dag 2. desember ble avlyst.

Tidsskriftet Sydbane-recer´n har, trass i koronatider og til stor glede for medlemmene, kommet ut tilnærmet som planlagt. En stor takk til redaktøren for dette.

Ved en feil ble postboksen ikke betalt og stengt av Posten grunnet dette. Klubben søker å etablere en ny med samme adresse, men med annet postboksnummer.

Distriktsavdelingens regnskap viser en positiv utvikling. Myndighetenes restriksjoner har som nevnt påvirket avdelingens aktiviteter, herunder mulighetene for medlemsaktiviteter, fremvisning av hobbyen vår og muligheten for å verve nye medlemmer samt inntektsgivende virksomhet, men også reduserte utgifter til messelokaler. Driftsresultatet viste et overskudd på 13.721, 39 og en balanse på kr. 91.522,46 pr.31.12.2020.

Jan-Erik Bruun

Per Roar Sand

Lasse N. Johansen

Kjell Sand

Geir W. Langaard

Sign.

sign .

sign.

sign.

sign.



Årsberetning 2020

Lokalavdelingen har i 2019 avholdt 1 medlemsmøte som ble holdt i forbindelse med årsmøtet.

Pandemien satte en stopper for flere medlemsmøter.

På årsmøtet, som det alltid gjør, kom det frem et sterkt ønske om en medlemsutflukt. Forslaget denne gang falt på tog T/R Rjukan-Mæl, med ferjeskifting på Mæl, samt en liten tur ut på Tinnsjøen med Storegut. Det ble foreslått lørdag 15 eller lørdag 22. august.

All seiling med Storegut ble kansellert for 2020. Det gjaldt også rutegående trafikk på Rjukanbanen. Dette ble klart primo mai måned.

I løpet av sommeren tok styreleder kontakt med VY med tanke om en chartertur fra Notodden via Skien, Larvik til Drammen via Kongsberg og så tilbake til Notodden. Vy så positivt på henvendelsen, men på grunn av bemanningssituasjonen med mere, ble man enige om å utsette turen til våren.

I nåværende situasjon er det ikke enkelt å få til medlemsutflukter.

Det har i tillegg vært en rekke uformelle kontakter i styret vedrørende aktiviteter i lokalavdelingen, Venneforeninger samt Historiske Togreiser og Notodden Jernbanesenter.

Leder av lokalavdelingen har, gjennom NUAS, vært sterkt engasjert i å jobbe for å få Tinnosbanen opp til kjørbær stand. Det har resultert i en rekke møter med kommunen, fylkeskommunen, sentrale Stortingspolitikere og Samferdselsdepartementet. Et samlet Storting har ved to skriftlige merknader samlet seg om at staten må ta ansvaret for en kjørbær og restaurert Tinnosbane.

Det forventes nå at Tinnosbanen blir tilgodesett i rullering av NTP nå i mars/april 2021 og med øremerkede midler.

Årsmøte i foreningen ble avholdt på Notodden onsdag 27.februar hvor 4 stemmeberettigede møtte opp.

Medlemsmøtet ble holdt etter årsmøtet hvor det ble redegjort for diverse aktiviteter på Rjukan/Tinnosbanen hvor flere av avdelingens medlemmer også i 2020 har lagt ned et stort arbeid på Rjukan/Tinnosbanen.

Til NJK's representantskap i 2020 har Bård Ekeberg Nilsen vært fast representant og Jan Ragnar Setsaas vararepresentant.

Det er 82 medlemmer registrert i lokalavdelingen

Økonomien i lokalavdelingen er god.

Avdelingens styre har i 2020 bestått av følgende:

Leder	Andreas Faye
Kasserer	Hans Braathen
Styremedlem	Tom Gerhardsen
Varamedlem	Bård Ekeberg Nilsen
Revisor	Øyvind Eidsmoen

Notodden 11.02.21

For styret i NJK lokalavdeling Telemark/Numedal

Andreas Faye
Leder



Tog 2578 fra Porsgrunn ankommer spor 3 (Notodden skysstasjon) kl.12.52 tirsdag 02.02.21.

Spor 3 fra Notodden stasjon ned til skysstasjonen ble åpnet for elektriske tog mandag 14.12.20.

Øivind Eidsmoen
Marcello Haugensvei 15
3610 Kongsberg

Kongsberg 16.02.2021

Til
Styret i Norsk Jernbaneklubb Lokalavdeling Telemark / Numedal

REVISJON AV REGNSKAP FOR 2020

Undertegnede har revidert regnskapet for NJK Lokalavdeling for Telemark / Numedal for året 2020.

Jeg finner regnskapet ryddig og oversiktlig og anbefaler at det fremlagte regnskapet godkjennes.



Øivind Eidsmoen

Revisor

Årsmelding for NJK avd Raumabana 2020

Styret har i 2020 bestått av:

Leder:	Arne Bakken
Nestleder:	Håkon Myrum
Kasserer:	Jomund Angard
Styremedlem:	Simen Svisdal
Styremedlem:	Jan Ivar Tangen
Revisorer:	Johannes Brualøkken Hans Martin Lie

Året har vært sterkt preget av Covid-19. Møter, samlinger har ikke blitt holdt i den grad som er ønsket. Alle konkrete oppgaver vi kunne ha gjort, har ikke blitt gjennomført. Dette er ikke bra, men det er forhold vi ikke rår over. Det er bare å håpe det kommer andre og bedre tider, og at vi klarer å gjenoppta aktivitetene.

Men noe har det blitt:

23.02.	Årsmøte på Dombås
20.09.	Opprydding i skap i Åndalsnes samfunnshus
30.09.	Tilskuere til filminnspilling ved Remmem
08.10.	Fotomøte ang. retur av alt skinnegående film-materiell fra Åndalsnes til Hamar.
31.10.	Besøk til Devoldbanen i Langevåg

Så ser vi fram til tryggere og mer aktive dager for alle lag og foreninger.

Lora, 26.02.2021

Arne Bakken

ÅRSBERETNING 2020

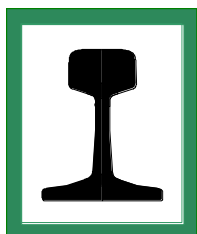

Norsk Jernbaneklubb

Lokalavdeling Vestfold

Internett: <https://njk.no/vestfold>
<https://facebook.com/NJKVestfold>

NORSK JERNBANEKLUBB

Norsk Jernbaneklubb ble stiftet 22. mai 1969. Formålsparagrafen sier at Norsk Jernbaneklubb skal

- være et arbeidsfellesskap og møtested for alle landets jernbaneinteresserte
- utbre interesse for nåtidig og historisk jernbane og jernbanedrift
- arbeide for at jernbanehistoriske fortidsminner blir tatt vare på og om mulig holdt i drift
- samarbeide med andre som har beslektede interesser

Foreningen arbeider aktivt for bevaring og drift av museumsjernbanene Krøderbanen og Gamle Vossebanen, og kjører veteran tog for publikum på begge baner. NJK søker å bevare de fredede og øvrige verneverdige hus og anlegg som hører til disse banene. På det nasjonale jernbanenettet står Norsk Museumstog for foreningens kjøring av museumstog.

Norsk Jernbaneklubb er en frivillig forening som i stor grad baseres på dugnadsinnsats. Klubbens øverste ledelse er representantskapet. Det består av representanter fra alle lokalavdelinger, driftsavdelingene, aktivitetsavdelingene, samt åtte valgt av årsmøtet. Klubbens daglige ledelse er hovedstyret med seks medlemmer, valgt av representantskapet.

Foreningen har ni lokalavdelinger spredt over hele landet. Lokalavdeling Vestfold ble første gang stiftet i Sandefjord 26. mars 1976. På grunn av manglende aktivitet rundt årtusenskiiftet, ble avdelingen nedlagt av Norsk Jernbaneklubbs Representantskap i 2002. 26. mars 2008 ble lokalavdeling Vestfold gjenopprettet i et møte på Råstad stasjon. For å følge med på hva som skjer i vår lokalavdeling, sjekk vår hjemmeside njk.no/vestfold eller lik vår Facebook-side [facebook.com/NJKVestfold](https://www.facebook.com/NJKVestfold).

NJK Vestfold - medlemsarrangementene 2020

Dato	Tema	Ant.	Dato	Tema	Ant.
8.1.	Malm- og kistransport på 1970-tallet	17	26.8.	Signalstyring på Råstadbanen (modelljernbane)	12
22.1.	Alle lokomotivtyper forbi Råstad 1882–2020	25	9.9.	Holmenkollbanen fra 1890-tallet og frem til i dag	13
5.2.	Bilder fra Drammenbanen rundt 1973	24	23.9.	Foto fra Brevikbanen, Bratsbergbanen og Sørlandsbanen	14
26.2.	Årsmøte. Bilder og video fra USA-besøk i 2019	25	30.9.	NJK 50 år i damp og kamp (nettmøte)	25
11.3.	Et liv i jernbanens tjeneste	15	14.10.	Når er dette over, og hva blir «normalt» (Arne Fosen/ Vy Tog)	16
25.3.	(NJK 50 år i damp og kamp)	*	24.10.	(NJKs historie på Krøderbanen)	*
15.4.	(Statens Landsverneplan for jernbanens kulturminner)	*	28.10.	Kort gjennomgang av Drammenbanens historie	20
13.5.	Dobbeltsporet Venjar–Langset (nettmøte)	36	11.11.	(Bilder fra Krøderbanen, Flekkefjordbanen og UHB)	*
27.5.	Rørøsbane innenfor Circumferensen	14	25.11.	(Fra tilbudskonsept til ruteplan)	*
3.6.	Dobbeltsporanlegget Nykirke–Barkåker (nettmøte)	23	16.12.	Året i ord og bilder (nettjulemøte)	21
17.6.	Sommeravslutning	18			

* Avlyst/utsatt på grunn av koronarestriksjoner

NJK Vestfold – statistikk medlemsarrangement 2008–2019

År	Medlemsmøte	Medlemstur	Total	År	Medlemsmøte	Medlemstur	Total	År	Medlemsmøte	Medlemstur	Total
2008	63	8	71	2012	172	33 2)	205	2016	301	55	356
2009 1)				2013	160	54	214	2017	293	29	322
2010 1)				2014	230	43	273	2018	301	0	301
2011 1)				2015	217	58	275	2019	400	110 3)	510
								2020	318	0	318

1) Ingen tall foreligger for årene 2009–2011.

2) Gjelder åpent hus.

3) Råstad-dagen og jubileumstoget

Modelljernbane på Råstad i 2020



31.10. Øysteins bakgrunn pryder nordveggen. Broen er inspirert av Paulertjømbroa på dobbeltsporet Farriseidet–Porsgrunn; det samme er tunnelportalen. Vannet ble ikke ferdig før det ble vinter og det frøs til ...



18.11. Vi har ikke tatt oss råd til «Preisere» i 1:87. Imtil videre får vi ta til takke med Øystein i 1:1, her i gang med fjellet som skal bli en del av fundamentet for nivå 2. Rolf Burud følger nøye med.

Forsiden:

Sommeravslutningen lot seg gjennomføre innenfor gjeldende koronarestriksjoner – minimum én meter avstand. Værgudene var i godlune slik at vi kunne være i stasjonshagen. På menyen sto langtidsstekt ribbe fra Aursundgris, og det var ørret, pølser og kylling. Og godt drikke, med og uten alkohol. Bordet ble satt opp i en hestesko, slik at ingen satt med ryggen til noen. Her er alle 18 samlet til familiefoto før maten kom på bordet.

Baksiden:

Øverst: 11. mars, Svein Horrisland trollbinder oss med et verbalt fyrverkeri om hans liv i jernbanens tjeneste. Det var ingen bilder på lerretet, men fortellerkunsten sørget for bilder i fleng på netthinne. Dagen etter sørget koronapandemien for at Norge ble stengt.

Nederst: Andre sesong av «Ta guldfargen tilbake!» nærmer seg slutten. Takket være den nyinnkjøpte malesprøyten lyktes det å gi godshuset sin guldfarge tilbake, etter 15 år som feilaktig rød. Harald Tunstad ble den selvfølgelige sprøytefører, 17. september i full aktivitet på stillaset. På bakken er Rolf Burud i ferd med å fylle malerbøtten med mer gulmaling, mens Festus, hunden hans, følger med på hva gubben med kameraet foretar seg.

Foto (alle): Hans Morten Tamnes med tidvis ekstern bistand til betjening av utløserknapp.

Årsberetning 2020

Styret og andre verv 2020

Leder:	Hans Morten Tamnes
Kasserer:	Bodvar Haugland
Sekretær:	Torstein Sunde
Styremedlemmer:	Morten Nordhagen Øystein Wiik
Varamedlemmer:	Terje Høgli Vidar Lund Iversen Johan Myhre
Representantskapet:	Hans Morten Tamnes
Vara representantskapet:	Utnevnes av styret
Stasjonsmester:	Øystein Wiik*
Stasjonsbetjenter:	Hans Morten Tamnes* Arild Brauterhagen Stein Magne Hop Johan Myhre
Valgkomité:	Arild Brauterhagen Kåre Pettersen
Revisorer:	Karl Hagelund Rolf K. Burud

*Utpekt blant styrets medlemmer.

Medlemstall

Ved årsskiftet hadde avdelingen 129 medlemmer og 4 familiemedlemmer. Medlemstallet er uendret sammenlignet med 2019.

Møtevirksomhet og andre aktiviteter

I løpet av året er det avholdt fem styremøter, to av dem som digitale møter. Det var annonsert i alt 21 medlemsmøter. Av disse er 16 gjennomført, hvorav fire som nettmedlemsmøter. 12 medlemsmøter er avholdt på Råstad stasjon i Sandefjord kommune. Fem medlemsmøter ble avlyst på grunn av koronaepidemien.

Myndighetenes pålegg er fulgt etter hvert som de har kommet. Før medlemsmøtet 11. mars ble det montert dispensere for håndsåpe på toalettet og kjøkkenet, og en dispenser med håndsprit ble satt opp ved inngangsdøren. Senere ble en dispenser med håndsprit montert ved døren inn i salen. Bord og stoler ble satt opp slik at vi overholdt kravet om én meters avstand; det gjorde at det kun var plass til 20 i salen. For å overholde kravet om registrering av deltagere, ble påmelding via hjemmesiden gjennomført fra medlemsmøtet 27. mai. Det ga oss den påkrevde oversikten, samtidig som vi unngikk å måtte avvise noen i døren fordi det var fullt.

Den tradisjonelle sommeravslutningen med grill og bespisning i stasjonshagen ble gjennomført som planlagt. For å overholde myndighetenes krav til avstand ble det satt opp bord i hesteskoform. Flesteparten av bordene som ble benyttet, hadde vi få dager tidligere fått fra Bjørnars Snarkjøp i Sandefjord, hvor vår postboks er som en del av Post i butikk, i forbindelse med at de flyttet ut av et bygg som skulle rives. Vi var 18 som samlet oss rundt bordet denne kvelden, med en eksildrammenser med bopel i Bergen som gjesten med lengst reisevei.

I 2020 har 318 personer deltatt på våre medlemsarrangementer. Medlemsmøtene på Råstad samlet 213 deltagere, mens 105 har deltatt på nettmedlemsmøtene. Til sammenligning var det 510 deltagere i 2019, hvorav 110 var med NJKs jubileumstog.

Ta gulfargen tilbake!

Som all annen aktivitet ble også «Ta gulfargen tilbake!» rammet av koronapandemien. Planen om å starte på vårparten/forsommeren gikk i vasken, og lenge var det tvil om det i det hele tatt ville la seg gjøre å få malt noe i det hele tatt. Koronasituasjonen rettet seg noe i løpet av sommeren, og i begynnelsen av september var værgudene såpass vennlig innstilt at det lot seg gjøre å male. I løpet av en fireukers periode fra slutten av august ble stasjonsbygningen og godshuset gule på øst- og nordveggene. Vindus- og dørkarmen og vindskier ble hvite, så nå er bygningene slik de var på slutten av 1970-årene, mens det fremdeles var togstopp på Råstad. Arbeidet ble utført av færre enn i 2019, åtte mot 12. På et tidspunkt var vi overbevist om at vi ikke ville bli ferdig. Innkjøp av en enkel, elektrisk malesprøyte endret det! Harald Tunstad, den eldste av «ungdommene» fra 59 år og oppover, utpekte seg selv til sprøytefører. Hans innsats står det virkelig respekt av!

Fortsatt gjenstår litt: På stasjonsbygningen er det vindskiene på gavlveggen mot syd, vindus- og dørkarmen på sporsiden som skal bli hvite – og arken som må bli både gul og hvit ... På godshuset mangler karmene på porten på sporsiden hvitfargen.

Anders Jahres Humanitære Stiftelse bidro også i 2020 med midler til maleprosjektet. Som for 2019 ble Stiftelsen Råstad Stasjon tildelt 50 000 kroner.

Økonomi

Årsregnskapet er satt opp etter forutsetning om fortsatt drift, og det er ingen forhold som skulle tilsi noe annet i fremtiden.

Regnskapet for 2020 er gjort opp med overskudd, stort kr. 575,84. For 2019 ble regnskapet oppgjort med underskudd, stort kr. 6 807,68. At vi fikk et overskudd, skyldes i stor del gavene vi fikk fra noen av medlemmene. Koronautbruddet våren 2020 førte til at mye aktivitet, og dermed omsetning, forsvant. Dette vises i regnskapet, som totalt har blitt redusert med over 50 000 kroner.

For å sikre bedre oversikt over hva pengene går til og hvor de kommer fra, er det foretatt endringer i kontooppsettet. Dette gjelder kiosk, bevertning og MJ, som er splittet på flere konti.

Hjemmeside

Lokalavdelingens egne sider på Norsk Jernbaneklubbs hjemmesider - <https://njk.no/vestfold> - omtaler avholdte medlemsmøter og -turer fra da avdelingen ble gjenopprettet i 2008. Vedlikeholdet av hjemmesiden har heller ikke i 2020 vært så godt som ønsket. Som på så mange felt handler det om tid – og tilgang på ressurser. Lokalavdelingens Facebook-side er driftet av Øystein Wiik.

Modelljernbane - Råstadbanen

Aktiviteten på Råstadbanen ble som alt annet preget av korona, men en god del aktivitet har vi klart å få til innimellom allikevel. Ofte sånn at én og én har jobbet med sitt område, og det går i grunnen greit å få til.

Torstein Sunde har tatt seg av det elektriske. Det elektriske for kjøring på dette byggetrinn ble gjort tidligere år. Det største el-arbeidet i år var innkjøp av signaler fra Skala Design og styring til disse fra Möllehem Gårdsproduksjon (MGP). Torstein bygget en demo-planke hvor han bygget et kryssingsspor med tilhørende signaler og styring. Denne ble rigget opp i salen og demonstrert på medlemsmøtet 26. august. Det var mange som syntes dette så veldig fascinerende og flott ut, og vi gleder oss til å se signalene i drift på Råstadbanen etter hvert. Hensikten med demo-planken er ikke primært for å vise, men først og fremst å lære oss selv og andre hvordan systemet virker og hvordan det bygges opp på et anlegg. Vi kommer derfor til å se Torstein «gå planken» i salen flere ganger.

Hele anlegget har fått OSB-plater som bakvegger. Det meste av disse kommer ikke til å synes særlig på ferdig anlegg. Plateveggene skal også bære nivå 2 i bakkant. På nordsiden kommer bakveggen til å synes, derfor brukte Øystein Wiik litt av sommeren på å male skog og fjerntliggende bakker på denne bakveggen. I øst ble det bygget en bærekonsoll kledd med et massivt fjell; den skjuler den ikke så veldig pene 180 graders svingen i en tunell.

Siden det blir veldig vanskelig å gjøre landskapsarbeider på nivå 1 når nivå 2 kommer over, må landskapet langs bakveggene gjøres ferdig først. Forgrunnen kommer vi til å nå også senere, så det haster ikke med denne. Dessuten vil den lett bli utsatt for slitasje og ødeleggelser mens vi jobber.

Landskapsbygging er påbegynt. Å se noe annet enn trekonstruksjonen rundt skinnene er inspirerende, og man får lyst til å fortsette. Landskapsarbeidet vil fortsette vestover. Bakgrunnen i vest blir skikkelig utfordrende. Planen her er å lage et skrånende landskap med bystruktur som skjuler sporene på Mørk stasjon.

Vi klør etter å fortsette arbeidet med Råstadbanen.

Styret uttaler

Året begynte godt, men før vi kom så langt som til midten av mars, ble absolutt alt snudd på hodet. Koronasituasjonen har skapt store utfordringer for oss, men vi har tross alt klart å gjennomføre mye av det planlagte programmet.

Selv i et år som 2020 skal vi være fornøyd med oppslutningen om arrangementene. 318 har deltatt, og selv om det er en liten nedgang fra 2019 (400), er det høyere tall enn for 2018 (301). Det var et tosifret antall deltagere på alle medlemsmøtene; gjennomsnittet ble 20. Som tidligere år har vi godt besøk også fra andre avdelinger; noen reiser endog langt for å være med. Vi ser på det som en bekreftelse på at vi åpenbart gjør noe riktig. Nye ansikter har også vært å se; det er alltid hyggelig.

Det gode miljøet og den gode tonen har gjennom årene blitt lokalavdelingens varemerke, og styret får tilbakemeldinger fra både «fast inventar» og de som er innom for første gang at man trives og ser frem til neste møte.

Serveringstilbudet på medlemsmøtene har ikke stått tilbake for tidligere år. Det ble servert varmt på alle medlemsmøtene, fra pølse i brød og pizza via fiskesuppe og reinsdyrgryte med potetmos, til pølsetallerken med potetsalat og bondeomelett. Sommeravslutningen bød på mye god grillmat, blant annet ribbe og ørret. Dessverre ble det ikke mulig å gjennomføre julemøtet. Finnbiffen som var planlagt servert, spares til første og beste anledning. Som for 2019 har Øystein Wiik vært den største drivkraften på kjøkkenet. Hans Morten Tamnes har ved noen anledninger tatt hovedansvaret. Andre i styret har også bidratt på ulike måter.

Vi skulle gjerne sett enda flere nye ansikt på Råstad. Som tidligere år stiller vi oss spørsmål om hva det er som skal til for at flere av lokalavdelingens medlemmer finner veien til Råstad stasjon. Dette spesielle året har gjort at vi har måttet ty til nye løsninger i form av nettmedlemsmøter. Det vi ser, er at det er forbausende få av lokalavdelingens medlemmer som deltar. Vi skulle gjerne visst hva som gjør det. Ikke interessant program? Teknisk utfordrende? Frykt for datavirus? Selvfølgelig er det slik at et nettmedlemsmøte ikke kan by på samme opplevelse som et medlemsmøte i salen på Råstad stasjon, men det bør tross alt være bedre enn ikke noe.

Årsmøtet fulgte styrets anmodning og opprettet arrangementsgruppen *Stasjonsbetjentene*. Koronasituasjonen har gjort at det ikke har vært normal aktivitet, men for det vi har kunnet gjennomføre, har stasjonsbetjentene gjort en flott innsats. En annen som også fortjener honnør, er Arild Brauterhagen. Han tar toget i tre timer fra Askim for å gjøre det trygt og trivelig å være på Råstad, deretter har han en tre timers hjemreise.

Forholdet til Stiftelsen Råstad Stasjon er gjensidig godt, og NJKs representanter i stiftelsens styre har deltatt aktivt på Råstad. Det er fortsatt en utfordring at Stiftelsens venneforening, Råstad Stasjons Venner (RSV), ikke fungerer som forutsatt. Styret i RSV trenger nye krefter som kan sørge for fornyet kontakt med medlemmene. Meningen med RSV er å fungere som bindeledd med lokalbefolkningen og de som har interesse av stasjonen uten å være egentlig jernbaneinteressert. Det er i lokalavdelingens interesse at RSV fungerer best mulig. Ta kontakt med styret slik at vi i fellesskap kan revitalisere Råstad Stasjons Venner.

Sandefjord/Råstad, 8. februar 2021

NJK VESTFOLD
STYRET

Hans Morten Tamnes (sign.) Bodvar Haugland (sign.)
Torstein Sunde (sign.)
Øystein Wiik (sign.) Morten Nordhagen (sign.)
Terje Høgli (sign.) Johan Myhre (sign.)
Vidar Lund Iversen (sign.)

Et resymé av det spesielle året med noen bilder og litt tekst



8.1. Stein Olav Hohle innledet året med foredrag om malm- og kistransport på 1970-tallet. Det var bilder av kisen fra Hjerkin, Thamshavnbanen, Ofofbanen og Sulitjelmabanen.



26.2. Etter årsmøtet viste Jan Arne Rødland bilder fra USA-besøk høsten 2019, blant annet smalsporet damp og Big Boy på prøvetur. De annonserte videoene måtte utgå grunnet tekniske problemer.



22.1. Alle lokomotivtyper forbi Råstad 1882–2020 ble gjort rede for av Kjell Navestad, med flippover og tusjer i mange farger og bilder på lerret. Slik formidling av jernbanehistorien gir ny innsikt, og vi kan reise hjem litt klokere enn da vi kom.



11.3. «Et liv i jernbanens tjeneste» var en passende tittel da Svein Horrisland fortalte om sin karriere, fra NSB via Jernbaneverket til Jernbanedirektoratet. Dagen etter ble Norge stengt som følge av koronaepidemien.



5.2. Knut A. Andersen viste sine bilder fra Drammenbanen like før og etter åpningen av Lieråsen tunnel i 1973. Forestillingen inneholdt interessante blikk på lokalhistorie. Bildene var av høy kvalitet, med flotte motiver fra både ordinær drift og offisiell åpning.



25.3. Koronatomt i salen på Råstad. Svein Sandos foredrag «NJK 50 år i damp og kamp» ble utsatt til 30.9. og gjennomført som nettmøte for alle NJK-medlemmer, slik alle våre nettmøter har vært. Ivar Gubberuds foredrag 15. april ble avlyst.



26.2. Årsmøte, Henrik Engum Pedersen takkes for innsatsen i styret av lokalavdelingens leder Hans Morten Tamnes. Til høyre sitter Øystein Wiik og Jan Arne Rødland, for anledningen referent før han gikk inn i rollen som kveldens foredragsholder.



13.5. Prosjektchef Rønnaug-Ingeborg Resset i Bane NOR stilte på nettmøte og ga en god orientering om dobbeltsporet gjennom Eidsvoll, Venjar–Langset med ny Minnesund-bro. Overrekkelsen av gaven til foredragsholder ble gjort på et tog fra Eidsvoll.



17.5. Endelig kunne vi samles i salen på Råstad, begrenset til 20 for å overholde avstandsregler. Jon Rokseth ønsket ikke å legge ut på reisen; hans foredrag er utsatt ett år. Erstatningen ble Hans Morten Tammes og «Rørosbanen innenfor Circumferensen».



23.9. Analoge lysbilder «Frem fra glemselen» var hva Andreas Westheimer bød på, med fotoskatter fra arkivet. Det var bilder fra Brevikbanen, Bratsbergbanen og Sørlandsbanen. De var ikke vist tidligere i noen sammenheng.



17.6. Sommeravslutningen kunne gjennomføres i stasjonshagen med grillmat i lange baner – blant annet ribbe og ørret – mens togene kom og gikk. Cathrine Elgin fra Go-Ahead måtte melde avbud på grunn av koronasituasjonen.



14.10. Med foredraget «Når er dette over, og hva blir «normalt»?», bød konserndirektør Arne Fosén i Vy Tog på en engasjert gjennomgang av de utfordringene operatørene møter hver dag. Forslag som var geniale før lunch, fremsto som ubrukelige utpå ettermiddagen ...



26.8. Andre halvår ble innledet med «Signalstyring på Råstadbanens». Torstein Sunde (t.v.) og Øystein Wiik sto for det hele. Temaet fenget virkelig og resulterte i gode diskusjoner.



28.10. Kjell Navestad sto nok en gang på programmet, nå med en «kort» gjennomgang av Drammenbanens historie. Han rakk helt frem til 1930. Resten kommer senere, når Råstad engang kan åpnes.



9.9. Erik W. Johansson presenterte et interessant foredrag om Holmenkollbanen fra 1890-tallet og frem til i dag.



16.12. Julemøtet ble utsatt en uke fra 9. desember i et håp om at det ville bli mulig å samles i salen på Råstad. Da det ikke ble mulig, ble det nettmøte. Øystein Wiik, Kjell Navestad, Hans Morten Tammes og Johan Myhre samlet seg rundt bordet hjemme hos lederen. Torstein Sunde var «dørvakt». Det var bilder og film, korrespondenter fra inn- og utland, og samtale rundt bordet og med deltagere på nettet.

Medlemsmøtene 24. oktober, 11. og 25. november ble avlyst; programmet settes opp senere. Det samme gjelder annonsert program for julemøtet.



Slik var livet i lokalavdelingen i koronaåret 2020.
Takk for besøket og takk for innsatsen!

**Velkommen til et inkluderende og trivelig miljø –
på Råstad eller på nettmøte!**

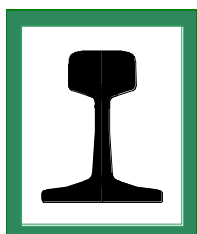

Norsk Jernbaneklubb
Lokalavdeling Vestfold

Postboks 32
3246 SANDEFJORD
Telefon 907 36 852/472 31 643
E-post: vestfold@njk.no
Internett: <https://njk.no/vestfold>
<https://facebook.com/NJKVestfold>

**Konsernregnskap NJK
Driftsåret 2020**

Avdeling	Drifts- inntekter	Drifts- kostnader	Finans- kost./innt.	Overskudd/u nderskudd	Eiendeler	Gjeld	Egenkapital	Grunnlag momskomp
Hovedkassen drift	1 749 108,00	1 533 831,00	-3 555,00	211 722,00	2 267 686,00	894 692,00	1 372 994,00	1 533 831,00
Hovedkassen fonds	-	-	128 379,75	128 379,75	1 536 513,00		1 536 513,00	
Hks NJK ITFond	-	-	16 429,00	16 429,00	166 429,00	-	166 429,00	
Salg	542 051,00	575 973,00	42,00	-33 880,00	486 989,00	158 201,00	328 788,00	
Hovedkassen totalt	2 291 159,00	2 109 804,00	141 295,75	322 650,75	4 457 617,00	1 052 893,00	3 404 724,00	
Forsikringspool	-	-	133 794,00	133 794,00	1 414 376,00	140 850,00	1 273 526,00	
Stiftelsen Norsk Jernbanearv	121 150,00	401 711,00	4 023,00	-276 538,00	429 091,00	-	429 091,00	
Historiske Togreiser	-	26 268,00	271,00	-25 997,00	129 090,00	3 077,00	126 013,00	
Totalforvaltning NJK	2 291 159,00	2 109 804,00	275 089,75	456 444,75	5 871 993,00	1 193 743,00	5 107 341,00	1 533 831,00
NMT	214 586,00	305 752,00	673,00	-91 839,00	970 931,00	37 780,00	933 151,00	
Krøderbanen	378 068,00	20 376,00	3 363,00	361 055,00	2 284 144,00	-	2 284 144,00	20 376,00
GVB	6 694 989,00	6 428 049,00	49 034,00	315 974,00	19 699 355,00	4 014 370,00	15 684 985,00	
Driftsavdeling Rogaland	2 970,00	2 252,00	10,00	728,00	27 230,00	-	27 230,00	2 252,00
Verkstedavdeling Ski	40 498,00	65 962,00	58,00	-25 522,00	155 234,00	-	155 234,00	66 020,00
Verkstedavdeling Trøndelag	7 903,00	16 509,00	206,00	-8 400,00	53 892,00	-	53 892,00	16 509,00
Lokstall Mysen	71 658,00	58 394,00	46,00	13 310,00	105 174,00	-	105 174,00	58 394,00
Lokalavdeling Oslo	21 399,00	9 974,00	-	11 425,00	45 844,00	-	45 844,00	9 974,00
Lokalavdeling Bergen	178 113,00	55 327,00	76,00	122 862,00	410 333,00	-	410 333,00	55 327,00
Lokalavdeling Mjøsbyste	20 210,00	6 127,00	391,00	14 474,00	195 617,00	-	195 617,00	6 127,00
Lokalavdeling Trøndelag	91 522,00	99 562,00	52,00	-7 988,00	89 219,00	-	89 219,00	99 562,00
Lokalavdeling Rogaland	43 906,00	34 323,00	647,00	10 230,00	113 798,00	-	113 798,00	34 323,00
Lokalavdeling Østfold	39 182,00	25 470,00	9,00	13 721,00	96 211,00	-	96 211,00	25 470,00
Lokalavdeling Telemark/Numedal	12 048,00	1 593,00	24,00	10 479,00	130 267,00	-	130 267,00	1 593,00
Lokalavdeling Raumabanen	6 144,00	3 500,00	100,00	2 744,00	64 446,00	-	64 446,00	3 500,00
Lokalavdeling Vestfold	107 909,00	107 337,00	3,00	575,00	39 796,00	28 704,00	68 602,00	107 337,00
Sum	7 338 451,00	6 914 379,00	50 540,00	474 612,00	21 226 416,00	4 043 074,00	17 240 852,00	486 388,00
Total	10 222 264,00	9 350 311,00	328 319,75	743 828,00	21 226 416,00	5 274 597,00	22 348 193,00	2 020 219,00

Resultatregnskap

Regnskapsår 2020

for

Periode 01 - 12

Norsk Jernbaneklubb

Side: 1

Nr.	Kontonavn	Denne periode			Hittil		
		Regnskap i år	Regnskap i fjor	Budsjett	Regnskap i år	Regnskap i fjor	Budsjett
Salgs- og driftsinntekt							
3000	Kontingentinntekter	1 107 822,30 cr	1 117 339,05 cr	1 120 000 cr	1 107 822,30 cr	1 117 339,05 cr	1 120 000 cr
3001	Kontigent lokallag	136 878,51	146 801,01	150 000	136 878,51	146 801,01	150 000
3002	Stift. Norsk Jernbanearv	111 733,91	110 519,40	110 500	111 733,91	110 519,40	110 500
3005	Overført fra salgsavd.	27 200,00 cr	200 000,00 cr	100 000 cr	27 200,00 cr	200 000,00 cr	100 000 cr
3007	NJK Reiser		701 759,11 cr	75 000 cr		701 759,11 cr	75 000 cr
3100	Div. refusjoner	610 618,00 cr	433 454,00 cr	445 000 cr	610 618,00 cr	433 454,00 cr	445 000 cr
3200	Salgsinntekt, u/avg.omr.	68 773,37 cr	7 425,73 cr	5 000 cr	68 773,37 cr	7 425,73 cr	5 000 cr
3430	Momskomp. Lotteritilsynet	167 872,00 cr	95 767,00 cr	100 000	167 872,00 cr	95 767,00 cr	100 000
3450	Gaver etc.	775,00 cr	110 905,00 cr	500 cr	775,00 cr	110 905,00 cr	500 cr
3710	Annonseinntekter	14 660,00 cr	11 800,00 cr	10 000	14 660,00 cr	11 800,00 cr	10 000
3715	Andre inntekter		2 492,14 cr	500 cr		2 492,14 cr	500 cr
	Salgs- og driftsinntekt	1 749 108,25 cr	2 423 621,62 cr	1 375 500 cr	1 749 108,25 cr	2 423 621,62 cr	1 375 500 cr
Lønnskostnad							
5330	Godtgj. til HS-styret	75 000,00	75 000,00	75 000	75 000,00	75 000,00	75 000
	Lønnskostnad	75 000,00	75 000,00	75 000	75 000,00	75 000,00	75 000
Driftskostn. og av- og nedskrivninger							
6300	Husleie Bryn	114 793,00	97 178,00	100 000	114 793,00	97 178,00	100 000
6301	Husleie Øvre Slottsgate	33 996,00	47 946,00	50 000	33 996,00	47 946,00	50 000
6340	Lys, varme	14 185,15	12 530,81	13 000	14 185,15	12 530,81	13 000
6400	Leie maskiner		1 328,00	1 500		1 328,00	1 500
6700	Revisjons- og regnskapshonorar	4 625,00	4 625,00	5 000	4 625,00	4 625,00	5 000
6720	Honorar juridisk bistand	2 813,00	19 501,00	10 000	2 813,00	19 501,00	10 000
6790	Annen fremmed tjeneste			2 500			2 500
6800	Kontorrekvisita	6 392,00	6 373,60	8 000	6 392,00	6 373,60	8 000
6805	Datautstyr	14 649,00	901,00	10 000	14 649,00	901,00	10 000
6820	Trykksaker	10 094,00	10 850,50	10 000	10 094,00	10 850,50	10 000
6860	Møte, kurs, oppdatering o l	13 814,90	51 162,00	80 000	13 814,90	51 162,00	80 000
6890	Annen kontorkostnad	239,94		2 000	239,94		2 000
6900	Telefon	10 626,84	10 366,05	12 000	10 626,84	10 366,05	12 000
6905	IT Kostnader	9 094,44	13 191,75	15 000	9 094,44	13 191,75	15 000
6910	Scanning/bildesikring			5 000			5 000
6940	Porto	26 527,50	13 360,00	15 000	26 527,50	13 360,00	15 000
6960	Medlemsservice Trondheim	19 386,00	22 418,00	25 000	19 386,00	22 418,00	25 000
6980	Div. utgifter	19 687,00	622,90	2 500	19 687,00	622,90	2 500
6981	Telefon, museumsbanerådet		4 540,42			4 540,42	
	Driftskostn. og av- og nedskrivninger	300 923,77	316 895,03	366 500	300 923,77	316 895,03	366 500
Annen driftskostnad							
7123	HS møteutgifter	45 090,00	11 217,00	50 000	45 090,00	11 217,00	50 000
7125	Reiseutgifter HS	36 228,84	62 316,75	85 000	36 228,84	62 316,75	85 000
7126	RS møteutgifter	5 881,00	11 721,40	15 000	5 881,00	11 721,40	15 000
7127	Reiseutgifter RS Møter		17 641,00	20 000		17 641,00	20 000
7129	Reisekostnader andre medlemmer	1 130,00	29 703,70	30 000	1 130,00	29 703,70	30 000
7132	Årsmøteutgifter	22 953,75	30 211,75	25 000	22 953,75	30 211,75	25 000
7136	NJK 50 års jubileum		1 098 020,81			1 098 020,81	

Nr.	Kontonavn	Denne periode			Hittil		
		Regnskap i år	Regnskap i fjor	Budsjett	Regnskap i år	Regnskap i fjor	Budsjett
7320	Reklamekostnad		14 719,00	15 000		14 719,00	15 000
7340	På Sporet, Produksjon	163 064,47	168 335,00	180 000	163 064,47	168 335,00	180 000
7341	På Sporet, redaksjonsmøter			2 500			2 500
7342	På Sporet, vedlegg etc.	17 090,00	13 663,00	15 000	17 090,00	13 663,00	15 000
7345	På Sporet distribusjon	112 980,93	118 448,68	125 000	112 980,93	118 448,68	125 000
7360	Representasjon, ikke fradragsberettiget	7 212,00	13 873,00	15 000	7 212,00	13 873,00	15 000
7400	Kontingenter	9 897,49	12 241,38	13 000	9 897,49	12 241,38	13 000
7430	Gave, ikke fradragsberettiget		111 507,60	2 500		111 507,60	2 500
7500	Forsikringspremier	417 620,00	423 410,00	465 000	417 620,00	423 410,00	465 000
7600	Lisensavgift og royalties	77 221,73	51 801,41	55 000	77 221,73	51 801,41	55 000
7770	Bank- og kortgebyrer	10 287,63	10 407,69	12 000	10 287,63	10 407,69	12 000
7790	Annen kostnad	231 250,00			231 250,00		
	Annen driftskostnad	1 157 907,84	2 199 239,17	1 125 000	1 157 907,84	2 199 239,17	1 125 000
	Driftskostnader	1 533 831,61	2 591 134,20	1 566 500	1 533 831,61	2 591 134,20	1 566 500
8040	Renteinntekt, skattefri	150,07 cr	63 321,38 cr	50 000 cr	150,07 cr	63 321,38 cr	50 000 cr
8150	Annen rentekostnad-renteutgifter	3 705,25	1 372,91	1 500	3 705,25	1 372,91	1 500
8180	Agio tap -underskudd på kursen		45,00			45,00	
	Årsresultat	211 721,46 cr	105 609,11	142 500	211 721,46 cr	105 609,11	142 500
8800	Årsresultat	211 721,46	105 609,11 cr		211 721,46	105 609,11 cr	

Rolf Bouwer Knudsen

*Stein Erik Paulsen**Magne Lundgaard**Kai Hartmann**Anders Baalsrud**Jimmy Schmincke**Jon Eigil Kvernød**Jim Hagen Warp**Åge Lybekbråten*

Nr.	Kontonavn	Denne periode			Hittil		
		Regnskap i år	Regnskap i fjor	Budsjett	Regnskap i år	Regnskap i fjor	Budsjett
EIENDELER							
1350	Investeringer i aksjer og andeler	30 000,00	30 000,00		30 000,00	30 000,00	
1500	Kundefordringer	0,00	500,00		0,00	500,00	
1510	Kundefordringer/Fakturaer	240 000,00			240 000,00		
1516	NJK Salg Mellomregnskap	734,90 cr	0,00		734,90 cr	0,00	
1517	NJK Fondene mellomregnskap	1 404 000,00	0,00		1 404 000,00	0,00	
1518	Museumsbanerådet	0,00	14 285,51		0,00	14 285,51	
1701	Husleiedeposium Kulturvernforbundet	13 363,14	13 363,14		13 363,14	13 363,14	
1930	Fana Sparebank 3411.29.16042	341 961,85	1 897 081,56		341 961,85	1 897 081,56	
1933	Fana sparebank KID 3411.35.55175	213 379,84	181 365,54		213 379,84	181 365,54	
1936	Nordea 6241.06.10774	8 467,12	11 428,98		8 467,12	11 428,98	
1938	PayPal kto	17 249,55	8 922,53		17 249,55	8 922,53	
	Eiendeler	2 267 686,60	2 156 947,26	0	2 267 686,60	2 156 947,26	0
EGENKAPITAL OG GJELD							
2000	Egenkapital	889 891,07 cr	889 891,07 cr		889 891,07 cr	889 891,07 cr	
2005	Fri Egenkapital	483 103,79 cr	371 961,89 cr		483 103,79 cr	371 961,89 cr	
2009	IT-fond	200 000,00 cr			200 000,00 cr		
2010	Jubileumsfond		0,00			0,00	
2050	Fond for jubileumsbok		0,00			0,00	
2080	Avsetning Råstad stasjon	0,00	97 807,51 cr		0,00	97 807,51 cr	
2081	Avsetning lok 411	110 000,00 cr			110 000,00 cr		
2220	Gjeld til kredittinstitusjoner	0,00	101 513,65 cr		0,00	101 513,65 cr	
2400	Leverandørgjeld	56 682,74 cr	257 838,09 cr		56 682,74 cr	257 838,09 cr	
2410	Leverandørgjeld		0,00			0,00	
2900	Forskudd kontigentinnbet. 2020	226 383,00 cr	193 245,05 cr		226 383,00 cr	193 245,05 cr	
2940	Stiftelsen Norsk Jernbanearv-skattefrie	38 882,00 cr	9 416,00 cr		38 882,00 cr	9 416,00 cr	
2941	Gamle Vossebanen-skattefrie gaver	139 004,00 cr	126 256,00 cr		139 004,00 cr	126 256,00 cr	
2942	Kløftefoss skattefrie gaver	47 300,00 cr	48 516,00 cr		47 300,00 cr	48 516,00 cr	
2944	NMT	17 540,00 cr	15 050,00 cr		17 540,00 cr	15 050,00 cr	
2946	Lok 24b - 236	58 900,00 cr	45 452,00 cr		58 900,00 cr	45 452,00 cr	
	Egenkapital og gjeld	2 267 686,60 cr	2 156 947,26 cr	0	2 267 686,60 cr	2 156 947,26 cr	0

*Per Frode Hove**Rolf Bouwer Knudsen**Jim Hagen Warp**Åge Lybekbråten**Magne Lundgaard**Jimmy Schmincke**Stein Erik Paulsen**Anders Baalsrud**Jon Eigil Kvernød**Kai Hartmann*



Norsk Jernbaneklubb

NJK Revisjon

**Til Representantskapsmøte og
Årsmøte i Norsk Jernbaneklubb våren 2021**

Revisjonsberetning for Norsk Jernbaneklubb Hovedkassen Regnskapsåret 2020

Regnskapet for 2020 viser for Norsk Jernbaneklubb Hovedkassen driftsinntekter på kr. 1.749.108 og et driftsresultat på kr. 215.276. Årsoverskudd etter finansinntekter er kr. 211.721.

Vi har gjennomført de undersøkelser vi har ansett nødvendig for å bekrefte at regnskapet ikke inneholder vesentlig feil eller mangler. Utvalgte deler av grunnlagsmaterialet som underbygger regnskapspostene er kontrollert.

Etter vår mening gir regnskapet et forsvarlig uttrykk for Norsk Jernbaneklubb Hovedkassen sin stilling pr. 31.12.2020 og for resultatet av virksomheten i regnskapsåret.

Uten at det har betydning for konklusjonen ovenfor, er avkastning av Hovedkassens midler i stor grad inntektsført i regnskapet for NJK Fonds. Disse regnskapene må således sees i sammenheng for å ha et fullstendig bilde av Hovedkassens status pr. 31.12.2020.

Lillehammer/Tønsberg 8. april 2021

Kjell Erik Seielstadsveen
NJK-revisor

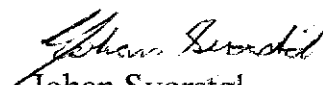
Johan Svorstøl
NJK-revisor

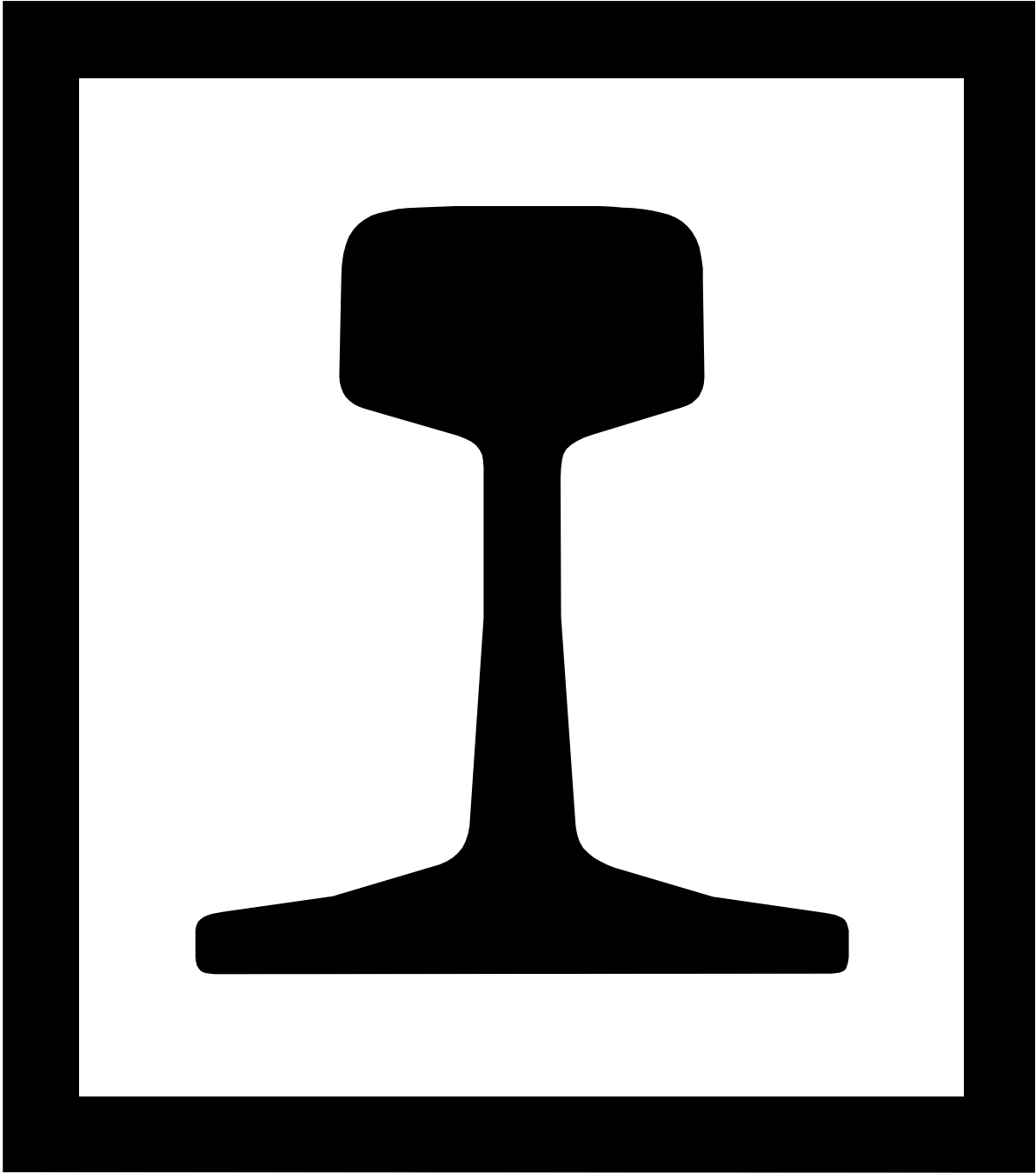

Norsk Jernbaneklubb
Postboks 1492 Vika
0116 Oslo

Telefon: 22 27 00 10

post@nj.no

www.nj.no